

# FICHE PRODUIT 2025 CLM VOILET ROULANT



# CLM COFFRE LINTEAU

## VOLET ROULANT

Ce coffre préfabriqué sera ancré au linteau en béton pour s'intégrer parfaitement à l'architecture extérieure de la façade. Complètement pré-équipé et prévu pour accueillir les volets roulants Marchal, notre coffre linteau CLM est une solution simple à poser et à intégrer dans votre façade.

Les deux profilés en aluminium brut coiffant les bords inférieurs servent d'arrêt aux enduits de finition et du support sous-face. Deux joues latérales viennent combler les extrémités du coffre et vous permettent de gagner en isolation.

Ce coffre répond à vos besoins en isolation et performances puisqu'il est certifié par la norme DIN 4108. Il est également très résistant puisque le treillis soudé et les rails en aluminium sont incorporés et assurent une parfaite rigidité lors des manutentions.

### COFFRE STANDARD MARCHAL / 280 X 300 MM

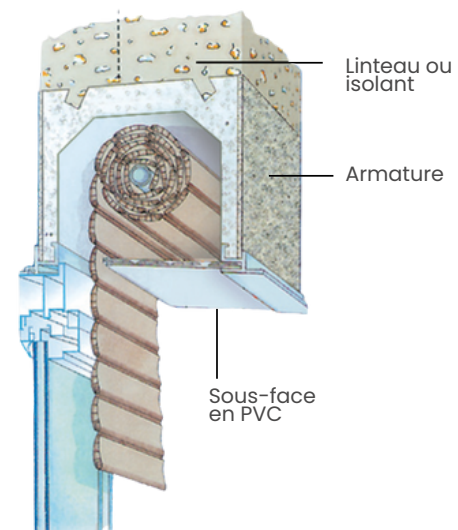
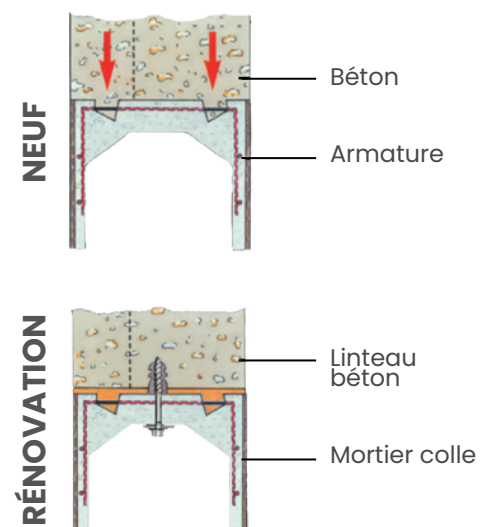
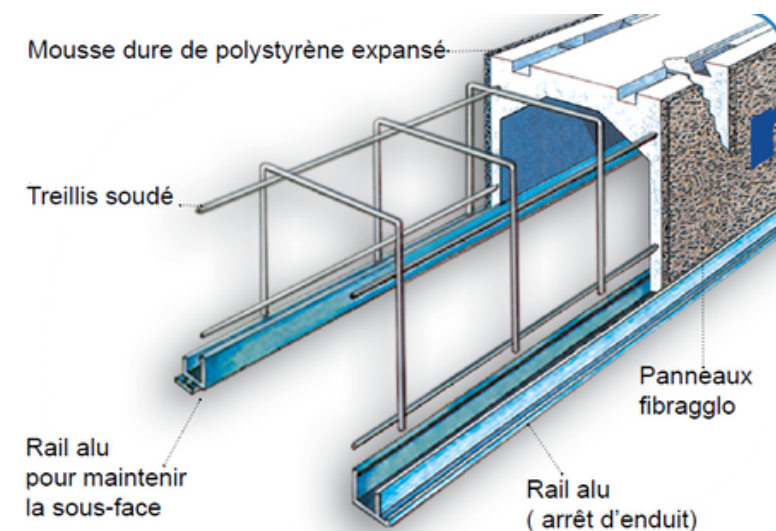

### DISPOSITION

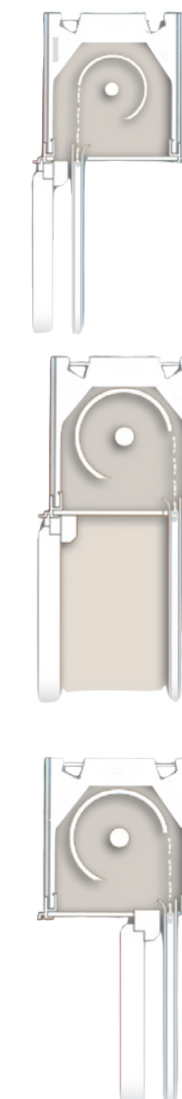
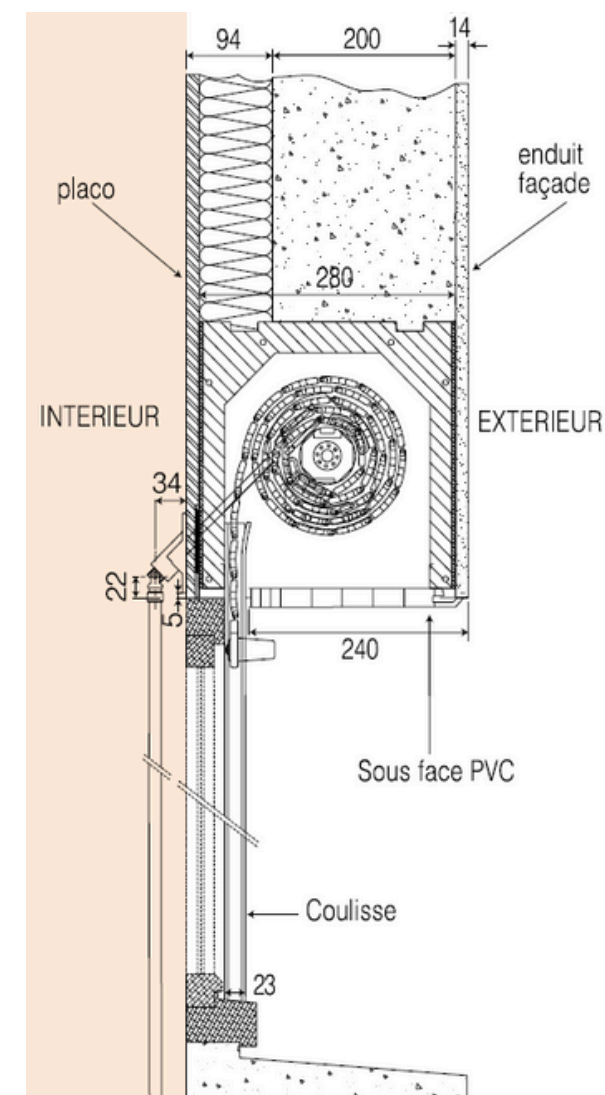

### PERFORMANCE TECHNIQUES

**Poids**  
environ 4.6 kg/ml

**Résistance au feu**  
classement M1

**Isolation thermique K**  
= 1,3 W/m<sup>2</sup>.°C

**Isolation acoustique**  
R = 47 db (A)

### COULISSES

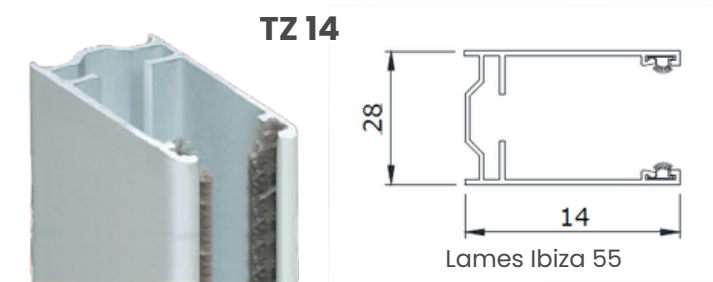
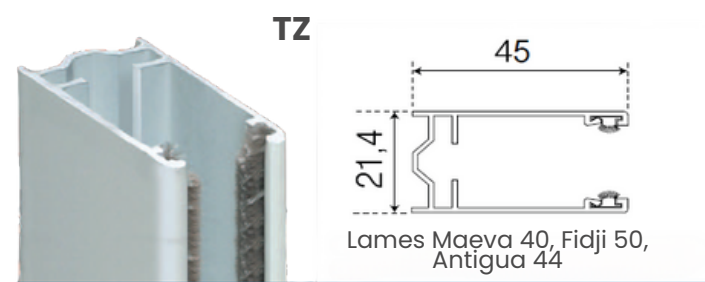

PLANS DE COUPE

COFFRE CLM 28  
SORTIE TREUIL / ENROULEMENT EXTÉRIEUR

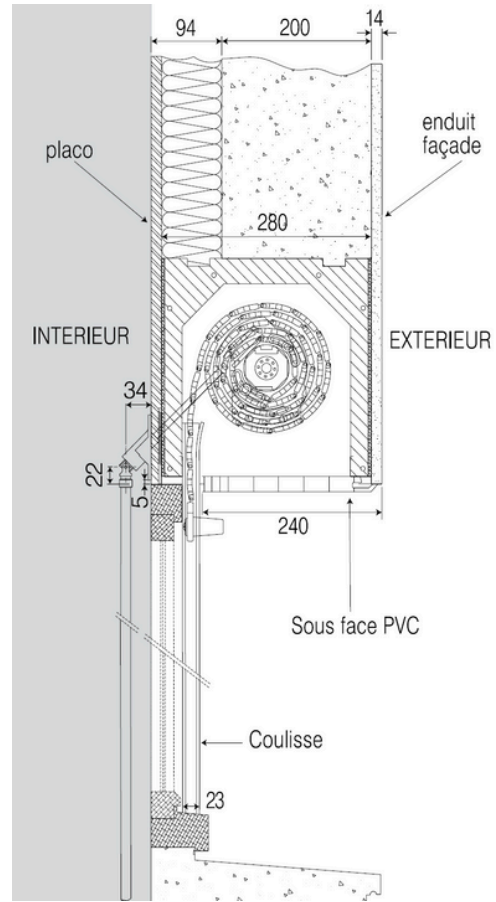

COFFRE CLM 28  
SORTIE ÉLECTRIQUE / ENROULEMENT EXTÉRIEUR

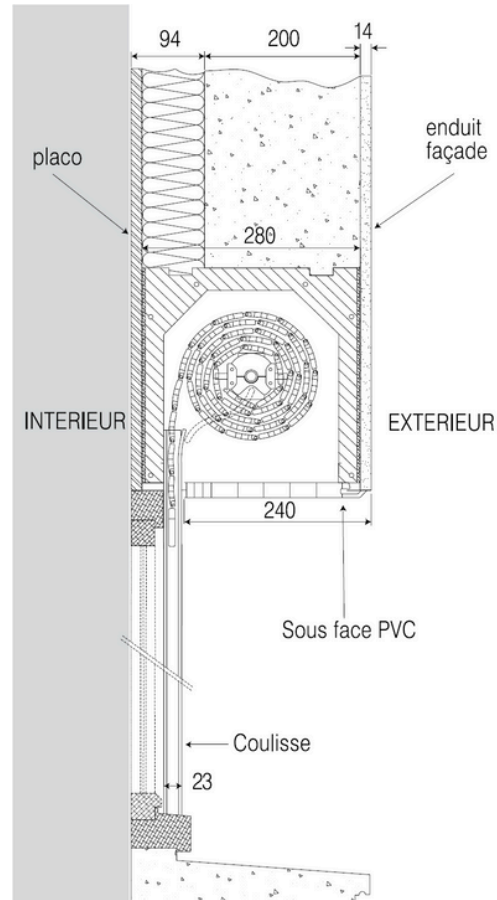

COFFRE CLM 28  
VOLET ENROULEMENT INTÉRIEUR

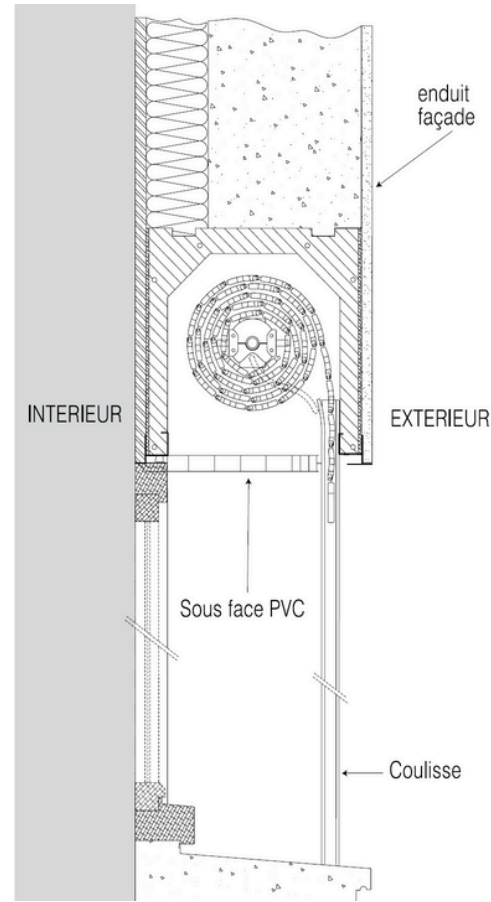

COFFRE CLM 28  
VOLET ENROULEMENT EXTÉRIEUR

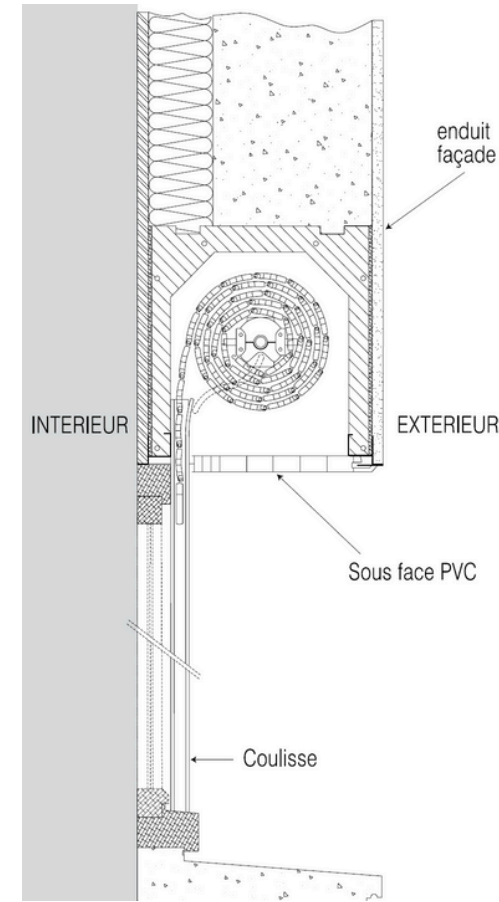

COMMANDES

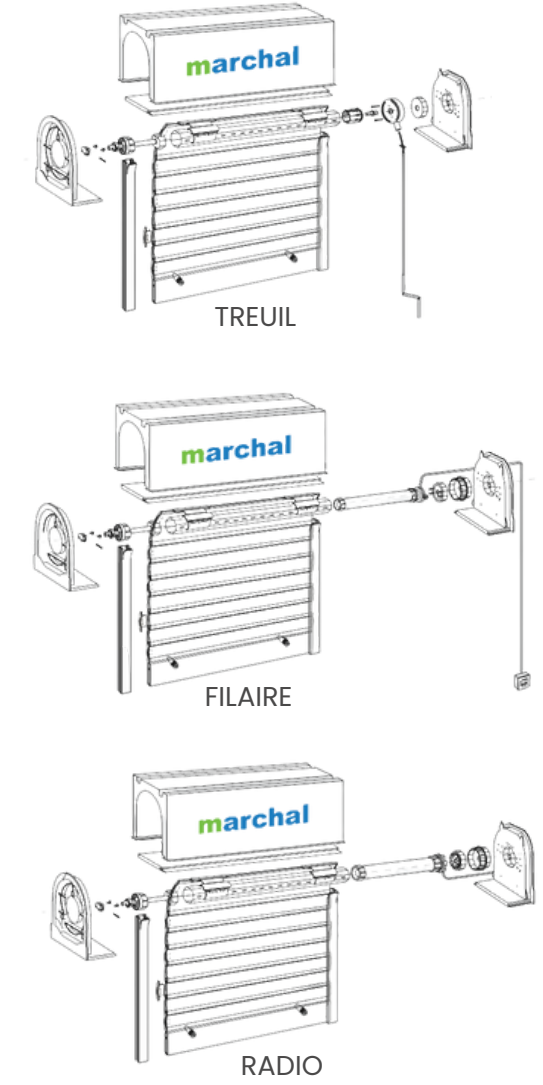

DIMENSIONS DU COFFRE

TABLEAU DES DIMENSIONS DU COFFRE								
MODÈLE	MESURES							
	A	B	C	D	E	F	G	H
C 25	254	256	279	200	27	27	230	26
L 28	284	300	309	230	27	27	268	32
M 30	300	300	325	242	27	31	268	32
M 35	350	300	375	290	27	33	268	32

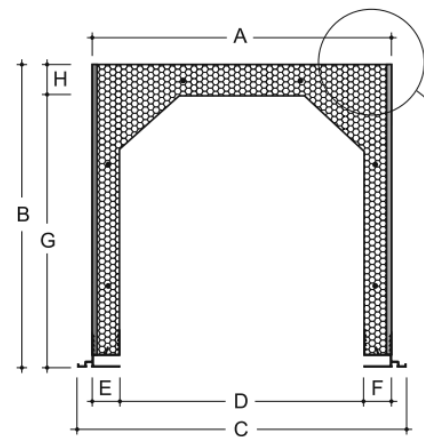

SOUS-FACE

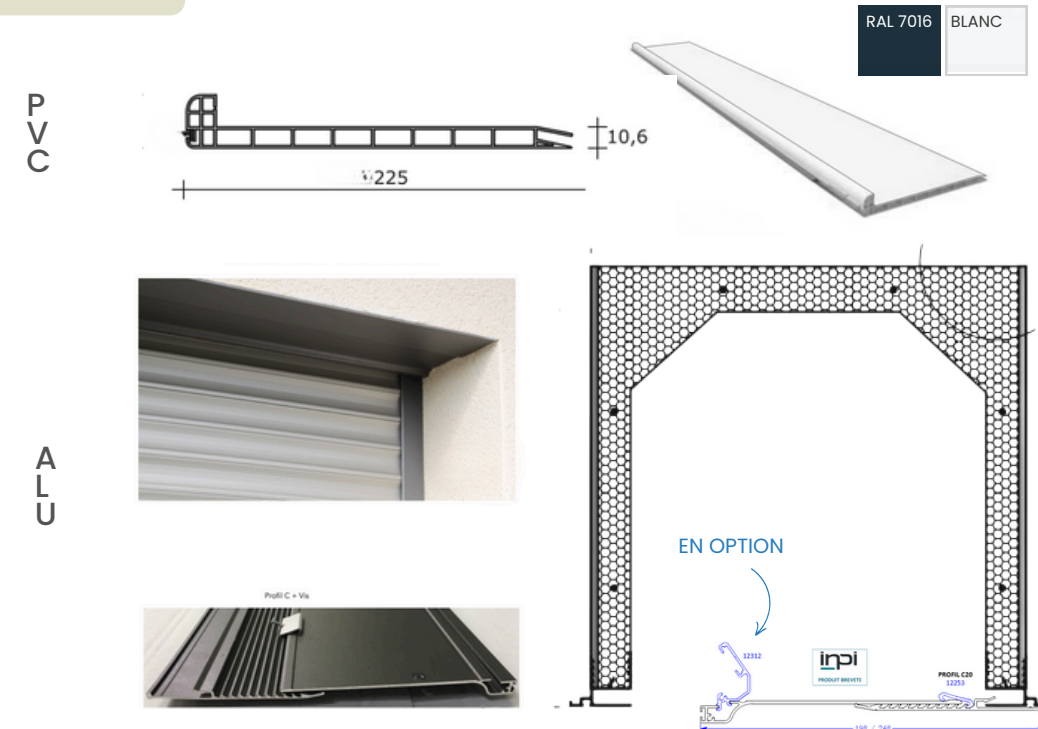



marchal

marchal

marchal

iNDi HPV R2  
Les indispensables  
PRODUITS D'EXPERTS

20  
10

iNDi HPV R2  
Les indispensables  
PRODUITS D'EXPERTS

20  
10

iNDi HPV R2  
Les indispensables  
PRODUITS D'EXPERTS

20  
10

HPV R2  
Les indispensables  
PRODUITS D'EXPERTS

20  
10



[www.marchal.fr](http://www.marchal.fr)

04.72.48.91.91

[devis@marchal.fr](mailto:devis@marchal.fr)

1 rue Granit, ZA du Rocher, 38780 Estrablin