

ATHENA

PERGOLA BIOCLIMATIQUE



marchal

L'EXPERIENCE DE LA QUALITÉ

A T H

E

R

T

E

L

A

A



L'ATHENA partage les caractéristiques de protection solaire des autres gammes de pergolas MARCHAL.

Solide et robuste, elle surpasse les pergolas de sa catégorie, tout en restant abordable.

Ne compromettez plus la qualité pour le prix.

L'ATHENA offre simplicité, design et finition impeccable, sans aucune vis apparente, pour une pergola qui conjugue élégance et accessibilité.

POURQUOI AVOIR L'ATHENA CHEZ VOUS ?

Esthétique : Les pergolas Marchal sont conçues avec un souci du design et de l'esthétique, ajoutant une touche d'élégance à votre espace extérieur.

Protection solaire : Elles offrent une protection efficace contre les rayons du soleil, vous permettant de profiter de votre espace extérieur même par temps chaud.

Durabilité : Fabriquées avec des matériaux de qualité, les pergolas Marchal sont conçues pour résister aux intempéries et durer dans le temps, vous assurant ainsi un investissement durable.

Confort : Avec des options telles que des éclairages intégrés, des stores latéraux et des systèmes de motorisation, les pergolas Marchal peuvent être aménagées pour créer un espace extérieur confortable et accueillant, parfait pour se détendre en toute tranquillité.

En résumé, une pergola Marchal peut non seulement améliorer l'apparence de votre maison, mais aussi enrichir votre style de vie en extérieur en offrant confort, protection et polyvalence.

PORTANCE



55 kg

PROTECTION



Protection au soleil
et intempéries

RESISTANCE AU VENT



125 km/h
(vent fort)

AERATION & REGULATION



Ventilation naturelle &
Ajustement de la
température

EVACUATION DES EAUX



150 mm/h
(pluie modérée)

LUMINOSITE



Réglage
intensité



NOS GARANTIES

LA STRUCTURE

5 ANS

LE LAQUAGE

10 ANS

LES AUTOMATISMES

2 ANS



LES AVANTAGES DE L'ATHENA



LAMES EN FORME HEXAGONALE

L'**ATHENA** est équipée de lame simple paroi de base hexagonale qui reprend la structure nid d'abeille pour ses propriétés ultra résistances à l'inertie.

Un joint vient garantir l'étanchéité et absorber le bruit de vibrations éventuelles des lames entre elles en cas de grand vent.

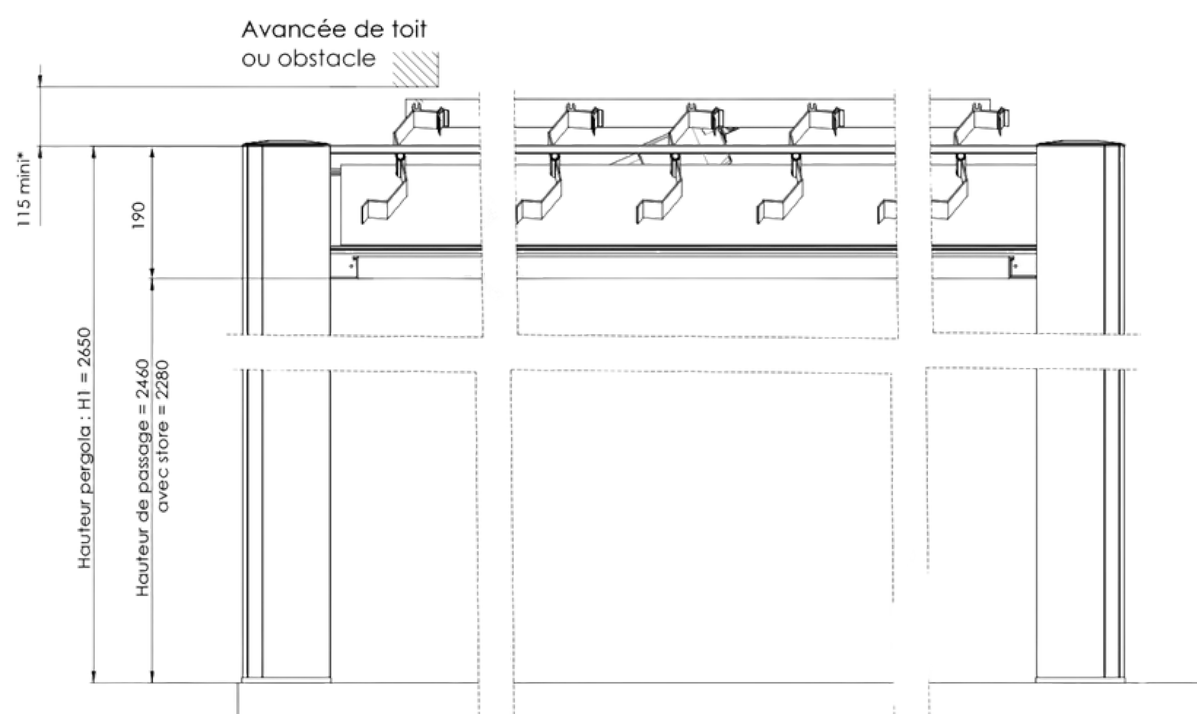
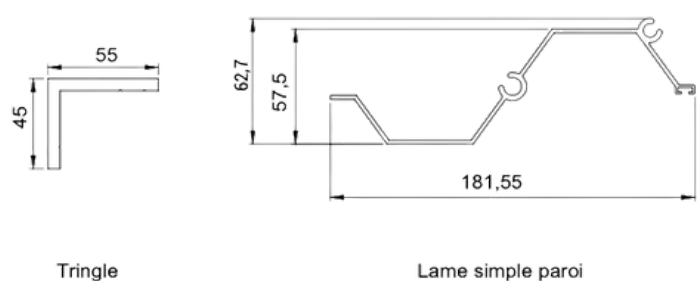

DES POTEAUX MIS EN RELIEF

Cette version donne à l'**ATHENA** une touche contemporaine avec l'ajout de deux enjoliveurs disponibles sur la version des poteaux chanfreinés. Vous pouvez si vous le souhaitez laquer d'une couleur différente afin de créer un bi-ton.

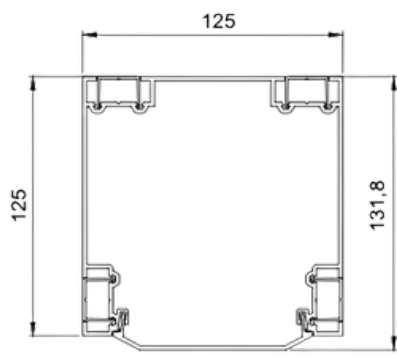
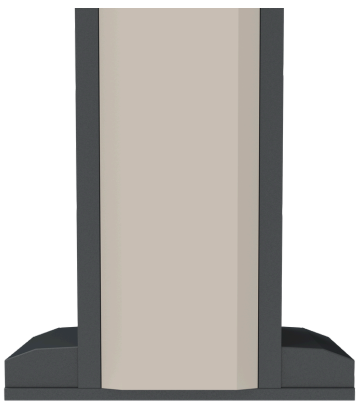

Poteau avec capot chanfreiné (option)

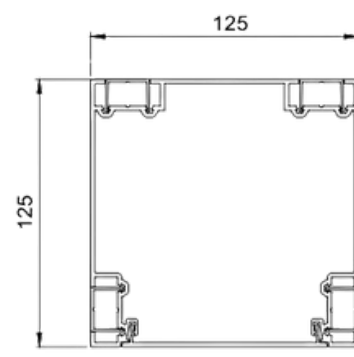

Poteau avec capot droit

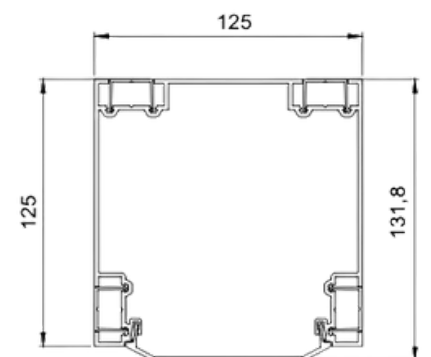

Poteau avec capot chanfreiné (option)

PLATINES DE FIXATION

La pergola est fixée au sol grâce à des platines 4 points rendues invisibles grâce à 2 enjoliveurs

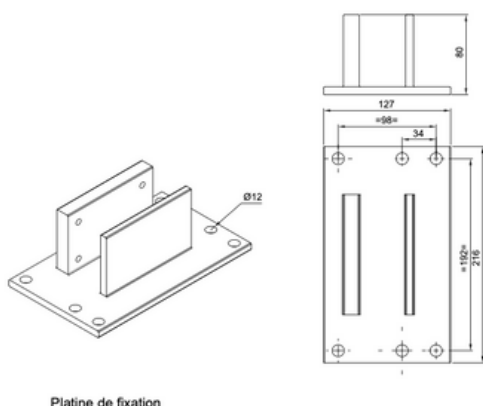

Platine de fixation

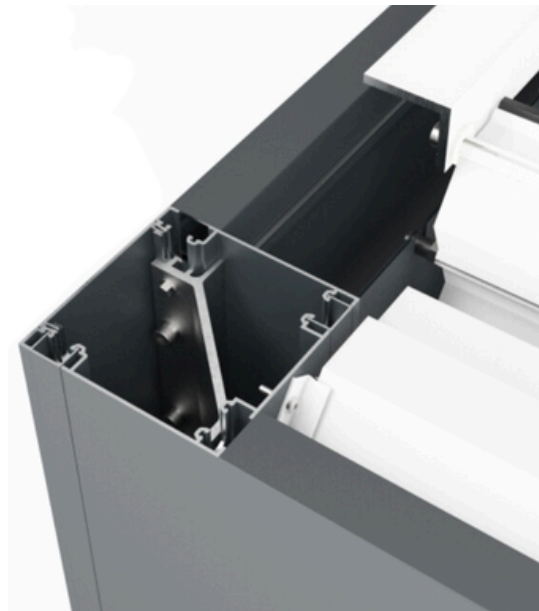

RENFORT DES POTEAUX

Si votre pergola est exposée au vent, renforts de 40 cm pour lui assurer stabilité en toute circonstance. Les angles sont renforcés pour une meilleure stabilité de la pergola.

UNE STRUCTURE SANS VIS APPARENTE

Toutes les pièces de fixations sont masquées grâce à des profils parclosés.

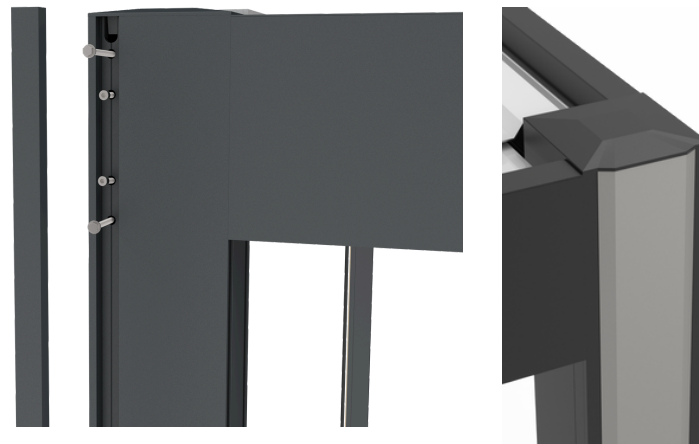

MOTORISATION à vérin

Équipée d'un moteur vérin télécommandé grâce au système Nice ou Somfy (en option)



P6 VARIO



SITUO 5

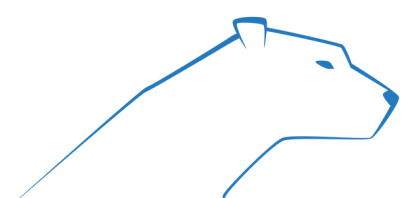

NOS COULEURS

Cette pergolas est disponible en couleurs et bi-ton

Avec deux couleurs standards et une palette de 213 coloris permettant de personnaliser votre structure, l'**ATHENA** permet aussi d'obtenir un effet bi-ton en optant pour une structure chanfreinée.

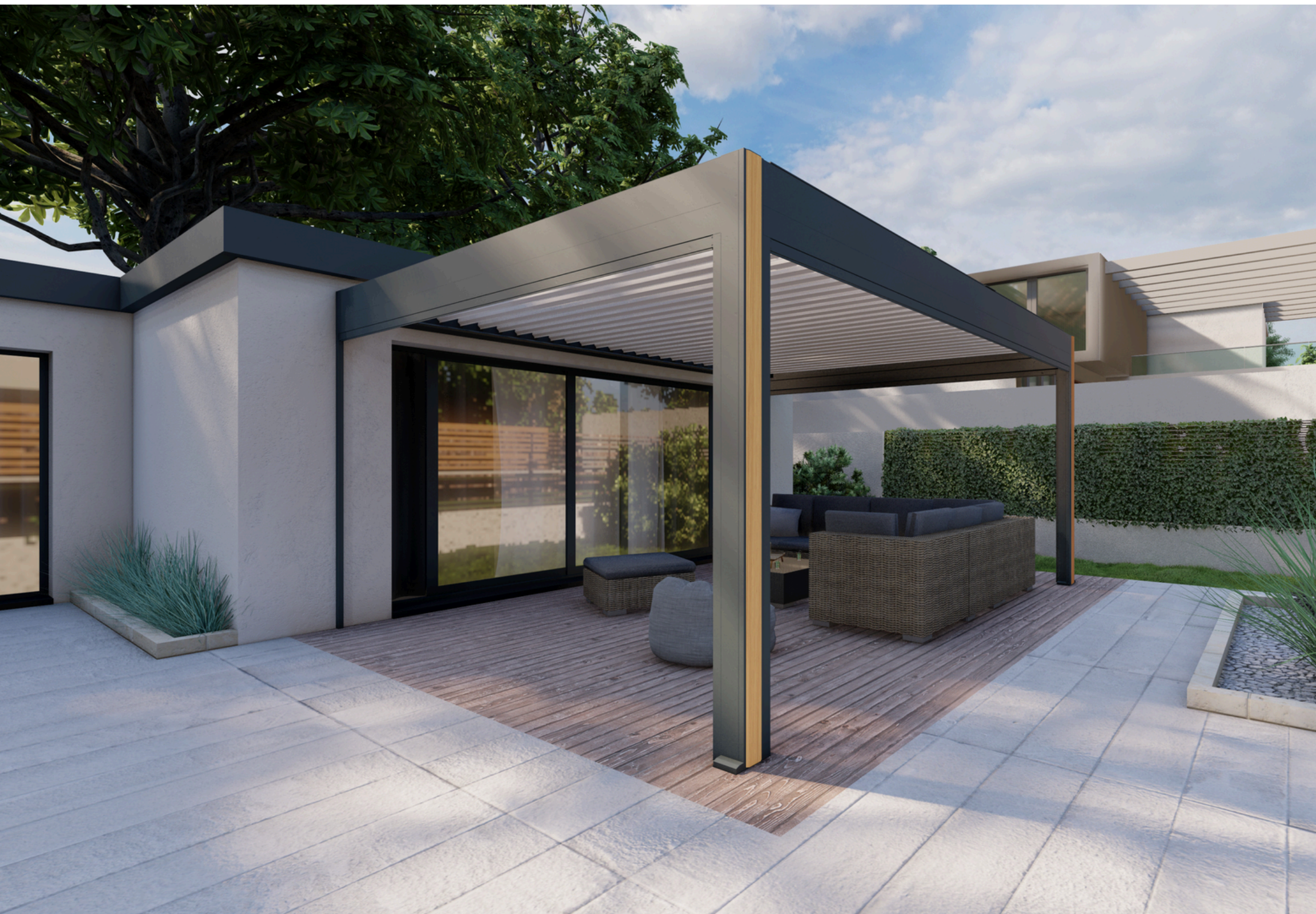

Couleurs Structures



RAL 7016
TEXTURÉ



RAL 9010
BRILLANT



213 COULEURS
EN SUPPLÉMENT

STANDARD

OPTION

Couleurs Lames



RAL 9010
BRILLANT

Découvrez une palette infinie de possibilités avec les pergolas Marchal, offrant un choix multiple de couleurs pour correspondre parfaitement à votre style et à votre environnement extérieur.

Que vous recherchiez des tons classiques et discrets pour une ambiance élégante, des couleurs vives et audacieuses pour injecter de la personnalité, ou des teintes naturelles pour une intégration harmonieuse dans votre jardin, nos pergolas vous offrent une gamme étendue pour répondre à vos préférences.

Des nuances de blanc éclatant aux tons chauds de terre, en passant par les nuances modernes de gris et les teintes boisées chaleureuses, chaque couleur est soigneusement sélectionnée pour résister aux éléments tout en conservant sa beauté au fil du temps. Avec notre large choix de couleurs, vous pouvez personnaliser votre pergola selon vos goûts et créer un espace extérieur qui vous ressemble.



Couleurs Bi-Ton (uniquement avec l'option chanfreinée)

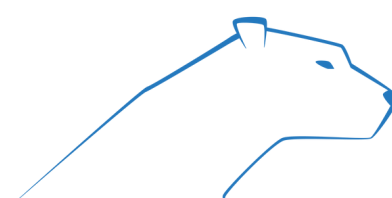

NOS CONFIGURATIONS

Que ce soit en îlot au centre de l'espace ou adossée à la façade, avec des lames alignées parallèlement ou perpendiculairement à votre façade :

Explorez les multiples options qui s'ouvrent à vous !



Pergolat en îlot

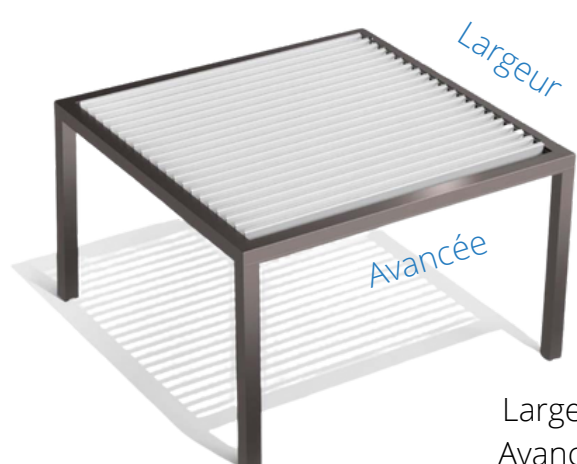

Largeur : 1 310 à 5 954 mm
Avancée : 1 000 à 4 000 mm
Hauteur : 2 650 mm

Pergola adossée avec lames parallèles à la façade

Largeur : 1 000 à 4 000 mm
Avancée : 1 310 à 5 954 mm
Hauteur : 2 650 mm



Nos pergolas **ATHENA** peuvent être configurées dans une multitude de tailles pour s'adapter parfaitement à votre espace extérieur. Que vous disposiez d'une petite terrasse urbaine ou d'un vaste jardin, nos pergolas **ATHENA** peuvent être personnalisées pour s'adapter à vos dimensions spécifiques, offrant ainsi une solution sur mesure pour votre espace extérieur.

Que vous optiez pour une configuration standard ou que vous souhaitiez créer une pergola entièrement sur mesure, notre équipe d'experts est là pour vous accompagner à chaque étape du processus, de la conception à l'installation, pour garantir que votre pergola s'intègre parfaitement à votre espace extérieur et réponde à tous vos besoins en matière de confort et de style.

Pergola adossée avec lames perpendiculaires

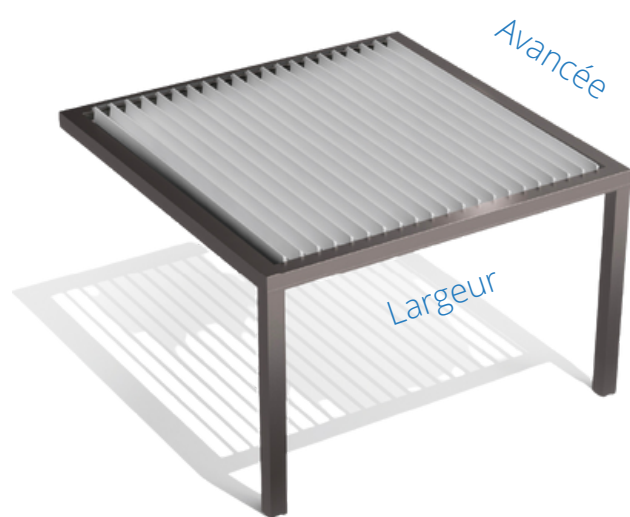

Largeur : 1 310 à 5 954 mm
Avancée : 1 000 à 4 000 mm
Hauteur : 2 650 mm

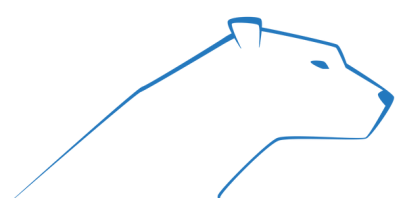

NOS ECLAIRAGES

Intégrer de l'éclairage dans votre pergola offre de nombreux avantages, améliorant à la fois l'esthétique et la fonctionnalité de votre espace extérieur :

Ambiance agréable : L'éclairage intégré crée une ambiance chaleureuse et accueillante dans votre espace extérieur, parfait pour les soirées entre amis ou en famille.

Utilisation prolongée : Avec un éclairage intégré, vous pouvez prolonger l'utilisation de votre espace extérieur même après le coucher du soleil, vous permettant de profiter pleinement de votre jardin ou de votre terrasse en soirée.

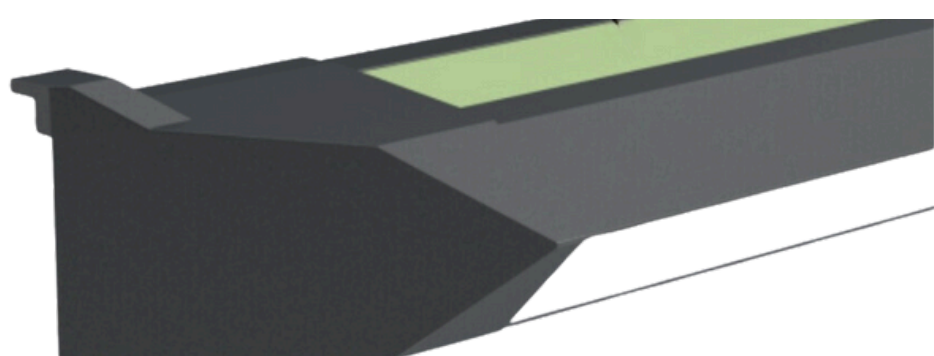

Nice

somfy®

OPTION

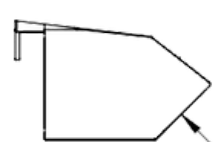

Eclairage direct blanc gradable



Mise en valeur du design : L'éclairage peut mettre en valeur les caractéristiques architecturales de votre pergola, soulignant ses lignes et ses détails pour créer un effet visuel saisissant, même de nuit.

Polyvalence : En intégrant des sources lumineuses réglables, vous pouvez ajuster l'éclairage en fonction de vos besoins et de votre humeur, passant d'une lumière douce et tamisée à un éclairage plus intense pour les activités extérieures.

En résumé, l'intégration de l'éclairage dans votre pergola ajoute à la fois du style et de la fonctionnalité à votre espace extérieur, créant ainsi un environnement accueillant et sécuritaire où vous pourrez profiter de moments agréables, de jour comme de nuit.



Blanc lumière du jour
4100 K

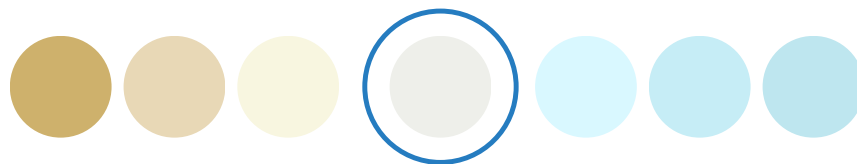

Blanc Chaud
2800 K

Blanc Froid
6000 K

À SAVOIR SUR LA PERGOLA ATHENA

Éclairage LED intégré faible consommation (deux à quatre luminaires).

Les LED utilisées par MARCHAL ont une valeur lumineuse de 4100 Kelvin correspondant à la lumière naturelle du jour.

Le bandeau LED est composé de 120 LED par mètre.

Grâce à un diffuseur exclusif développé pour MARCHAL, la lumière est répartie de façon homogène pour un meilleur rendu esthétique.

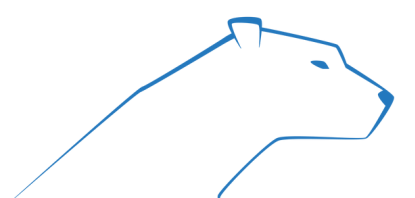

NOS OPTIONS : LES STORES SCREEN ZIP

L'utilisation de stores verticaux sur une pergola présente plusieurs avantages significatifs qui améliorent considérablement votre expérience en extérieur :

Protection contre les éléments : Les stores verticaux fournissent une protection supplémentaire contre le vent, la pluie et même le soleil intense, créant ainsi un espace extérieur plus confortable et utilisable dans une plus grande variété de conditions météorologiques.

Intimité et discrétion : En abaissant les stores verticaux, vous créez un espace intime et privé, idéal pour se détendre ou partager des moments en famille sans être dérangé par les regards indiscrets des voisins ou des passants.



Contrôle de la luminosité : Les stores verticaux vous permettent de réguler la quantité de lumière naturelle entrant dans votre espace extérieur, vous donnant ainsi la possibilité de créer une ambiance lumineuse et confortable selon vos préférences.

Personnalisation et esthétique : Les stores verticaux sont disponibles dans une variété de couleurs, de matériaux et de styles, vous permettant de les adapter facilement au design et à l'esthétique de votre pergola, tout en ajoutant une touche de style et de sophistication à votre espace extérieur.

En résumé, l'utilisation de stores verticaux sur une pergola offre une solution polyvalente et pratique pour améliorer votre confort, votre intimité et votre protection contre les éléments, tout en ajoutant une touche esthétique à votre espace extérieur.

Nos couleurs : **Serge Ferrari** VEOZIP

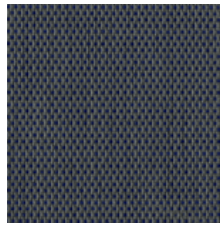

Oursin
7605-51193

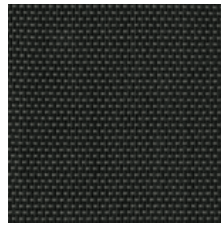

Poivre gris
7605-51196

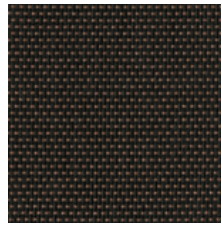

Santal
7605-51196

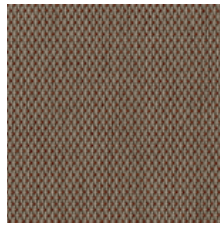

Macadamia
7605-51188

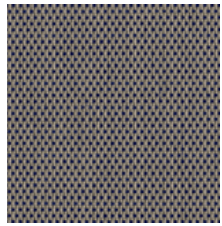

Mistral
7605-51189

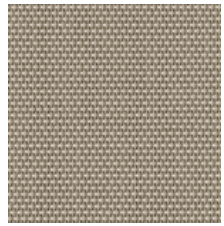

Naturel
7605-51187

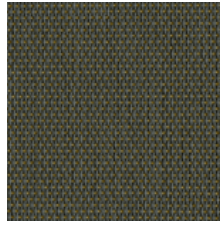

Terre de Lune
7605-51191

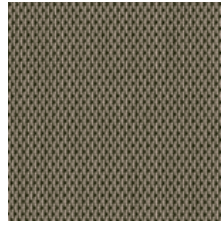

Toundra
7605-51190

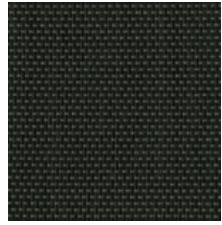

Volcan
7605-51195



Noir graphite
7605-51198



Ombre
7605-51194

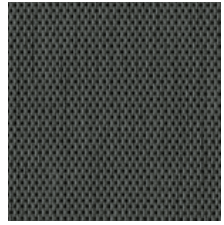

Otarie
7605-51192

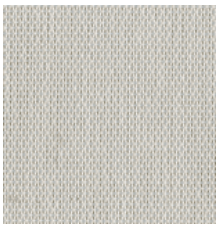

Blanc givre
7605-51184

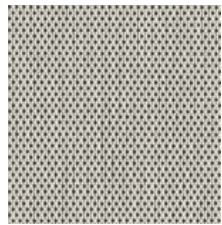

Edelweiss
7605-51185

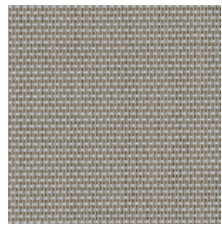

Cumulus
7605-51185

EN OPTION
Toile Mermemet 5500

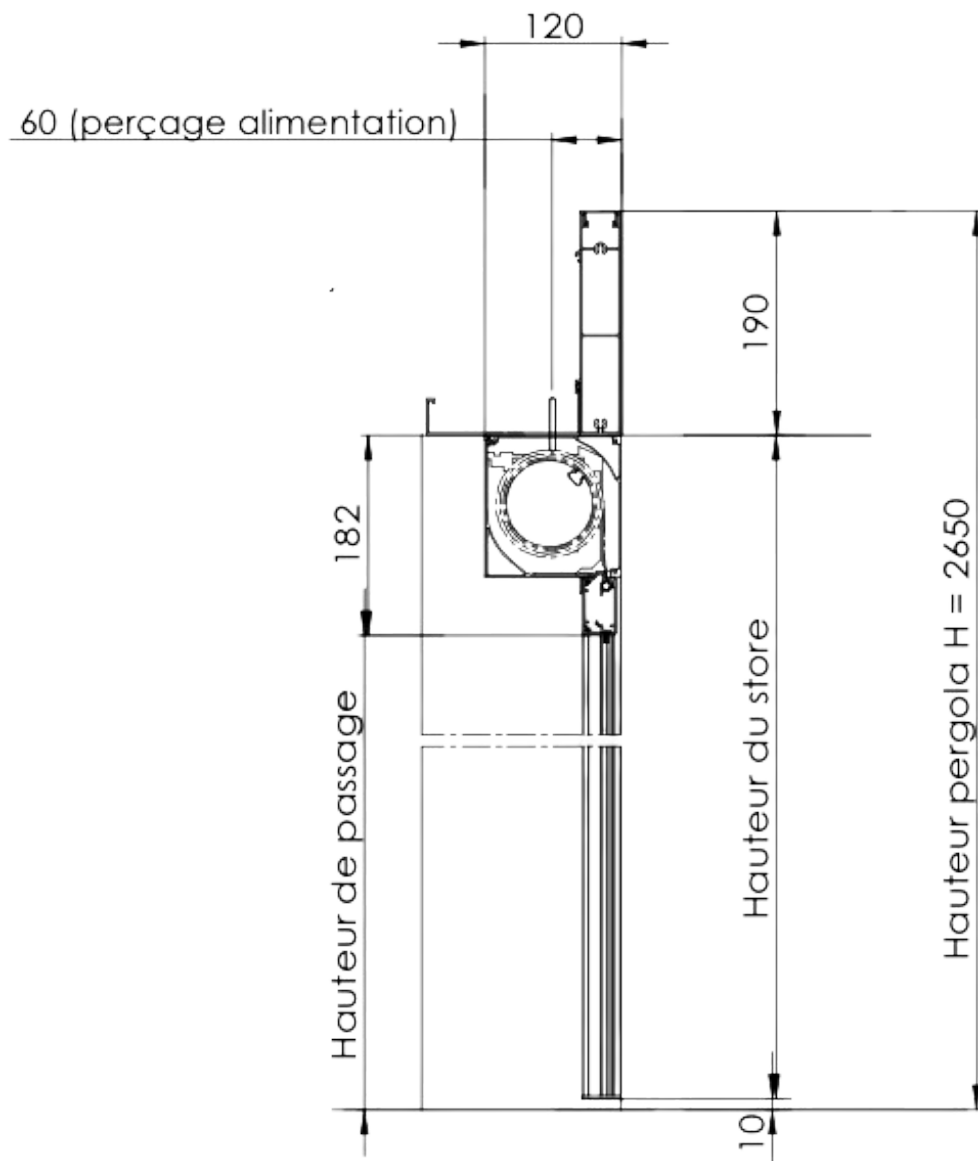

MOTORISATION
Grâce au système Nice ou Somfy (en option)

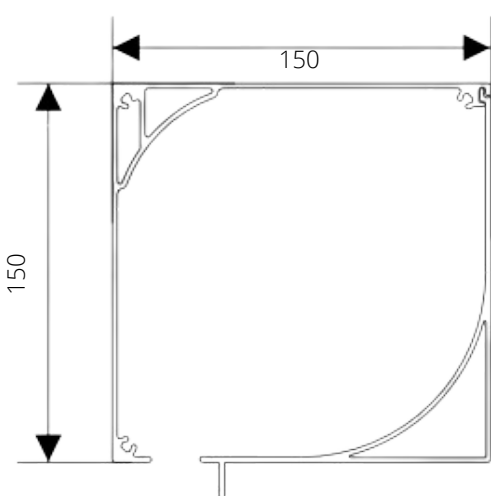

Obligatoire à partir de L 5 000 mm

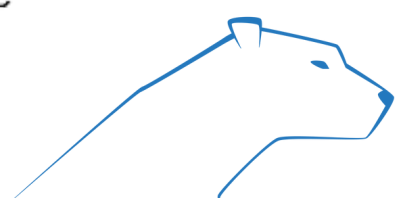
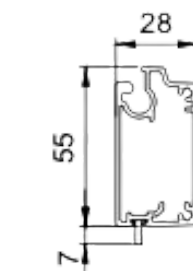
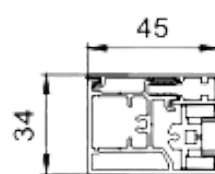
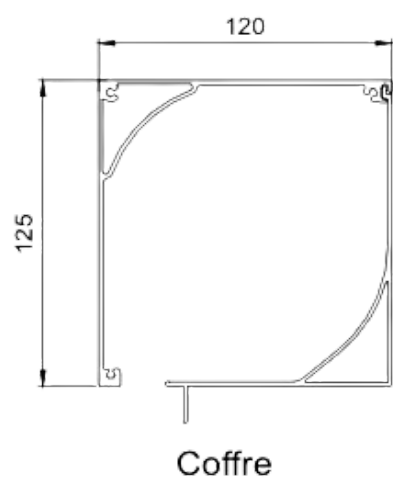

NOS OPTIONS : LES PANNEAUX

L'utilisation des panneaux sur une pergola présente plusieurs avantages significatifs qui améliorent considérablement votre expérience en extérieur :

Protection contre les éléments : Les panneaux fournissent une protection supplémentaire contre le vent, la pluie et même le soleil intense, créant ainsi un espace extérieur plus confortable et utilisable dans une plus grande variété de conditions météorologiques.

Intimité et discrétion : En rétractant les panneaux, vous créez un espace intime et privé, idéal pour se détendre ou partager des moments en famille sans être dérangé par les regards indiscrets des voisins ou des passants.



TOILE

Ce panneau peut être rétracté ou déployé selon les besoins pour offrir une protection solaire ajustable, de l'ombre et une certaine résistance aux intempéries. Les panneaux en toile sont souvent utilisés pour fournir une couverture légère et aérée à une pergola, offrant ainsi un équilibre entre luminosité naturelle et protection contre le soleil.

TISSUS - RIDEAUX

Les panneaux en tissu offrent une solution légère et flexible pour créer un espace extérieur confortable et ombragé, tout en permettant une certaine luminosité naturelle et une bonne ventilation.

BRISE - VUE (Fixes ou coulissants)

Ces panneaux sont généralement fabriqués à partir de matériaux tels que le bois, le métal ou le plastique, et peuvent être conçus dans une variété de styles, de formes et de tailles pour s'adapter à différents designs de pergolas et répondre aux besoins spécifiques de l'utilisateur. Les panneaux brise-vue peuvent être fixes ou mobiles, et peuvent être installés sur un ou plusieurs côtés de la pergola selon les préférences de l'utilisateur et les conditions environnementales.

Contrôle de la luminosité : Les panneaux vous permettent de réguler la quantité de lumière naturelle entrant dans votre espace extérieur, vous donnant ainsi la possibilité de créer une ambiance lumineuse et confortable selon vos préférences.

Personnalisation et esthétique : Les panneaux sont disponibles dans une variété de couleurs, de matériaux et de styles, vous permettant de les adapter facilement au design et à l'esthétique de votre pergola, tout en ajoutant une touche de style et de sophistication à votre espace extérieur.

En résumé, l'utilisation de panneaux sur une pergola offre une solution polyvalente et pratique pour améliorer votre confort, votre intimité et votre protection contre les éléments, tout en ajoutant une touche esthétique à votre espace extérieur.



TÔLE

Un panneau tôle sur une pergola est un élément de revêtement généralement constitué de tôle d'acier galvanisé, d'aluminium ou d'autres matériaux similaires.

Palme.

Quatro.

Maillée.

Vagues.

Labyrinthe.

Cinco.

Olivier.

Sur mesure.

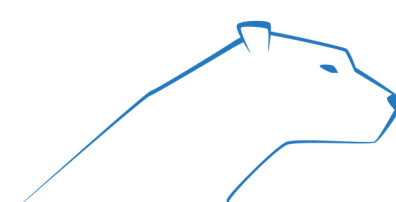
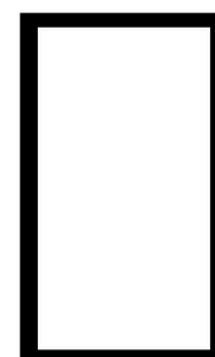
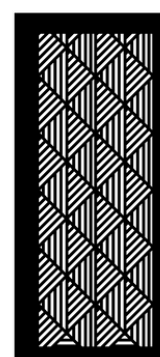
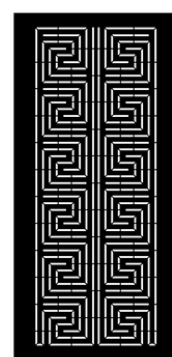
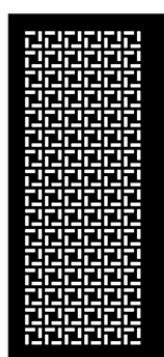
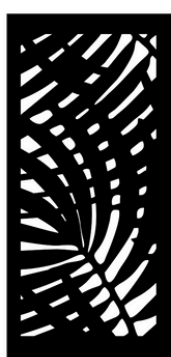

LIMITES DIMENSIONNELLES ET POSITIONNEMENT

En îlot

- Evacuation des eaux dans deux poteaux (C et D)
- Poteau technique dans l'un des 2 autres poteaux (choix à la pose)
- Choix libre du sens d'ouverture et de fermeture des lames au moment de la pose

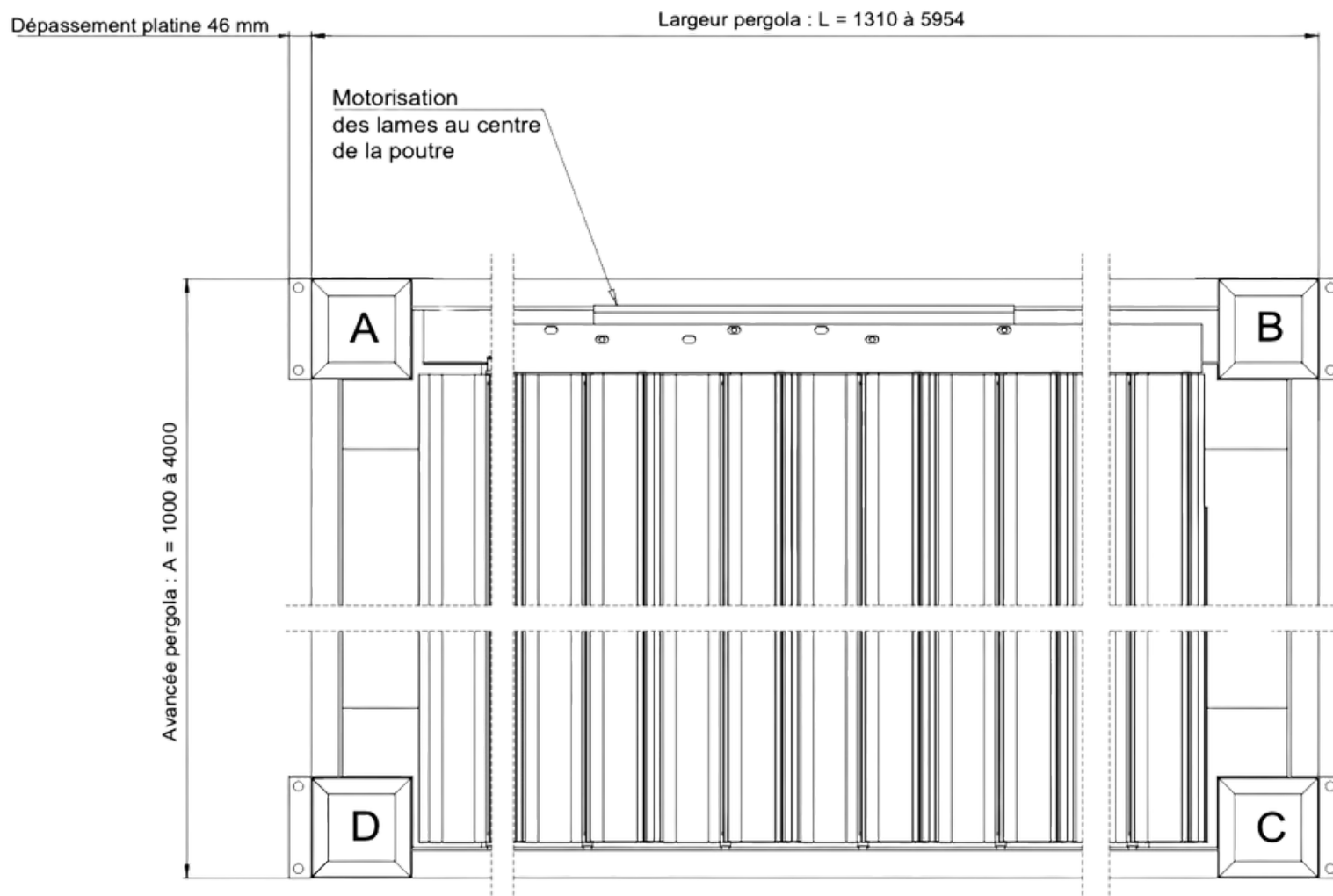

Adossée à la façade

1 module lames perpendiculaires à la façade

- Evacuation des eaux à gauche ou à droite (poteau A ou B)
- Poteau technique côté opposé au poteau d'évacuation
- Motorisation des lames au centre de la poutre frontale
- Choix libre du sens d'ouverture et de fermeture des lames au moment de la pose

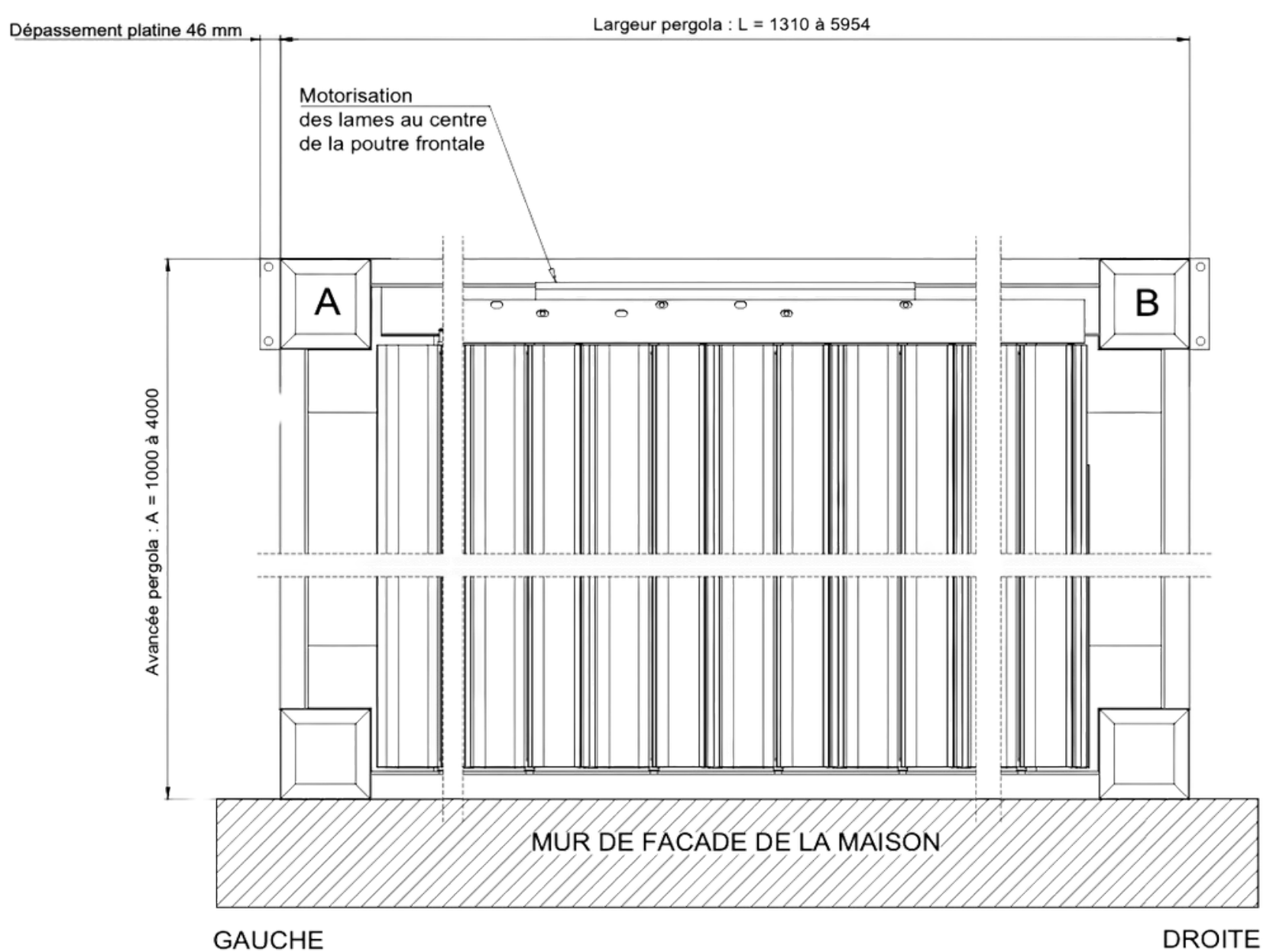

Adossée à la façade

1 module lames parallèles à la façade

- Evacuation des eaux à gauche ou à droite (poteau A ou B)
- Poteau technique et motorisation des lames côté opposé au poteau d'évacuation
- Choix libre du sens d'ouverture et de fermeture des lames au moment de la pose

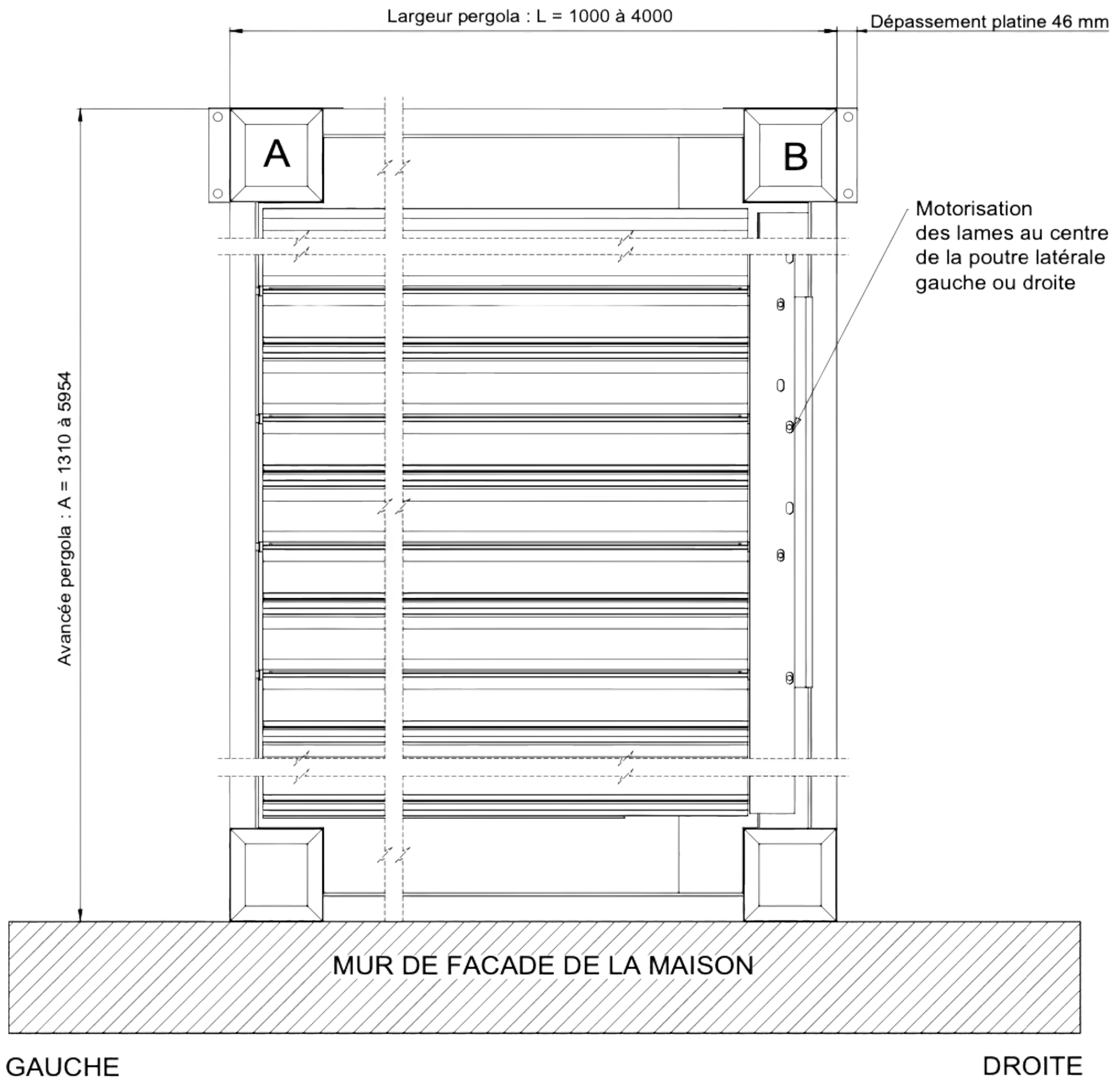

NOS CONSEILS D'ORIENTATIONS

EXPOSITION NORD
Lames parallèles à la façade

EXPOSITION OUEST
Lames perpendiculaires à la façade

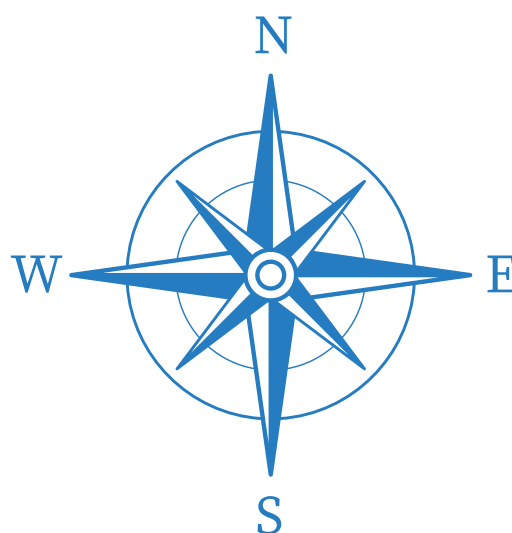

EXPOSITION EST
Lames perpendiculaires à la façade

EXPOSITION SUD
Lames parallèles à la façade



L'ATHENA

Avec ses performances exceptionnelles et sa conception robuste, **la pergola ATHENA** offre une résistance supérieure par rapport aux autres pergolas de sa catégorie, vous assurant une protection solaire premium à un prix attractif.

Les poteaux au design unique permettent également une bi coloration, ajoutant ainsi une touche de style unique sur le marché.

www.marchal.fr

1 rue Granit, ZA du Rocher, 38780 Estrablin