

# Le Coffre Linteau Volet Roulant

## Informations techniques

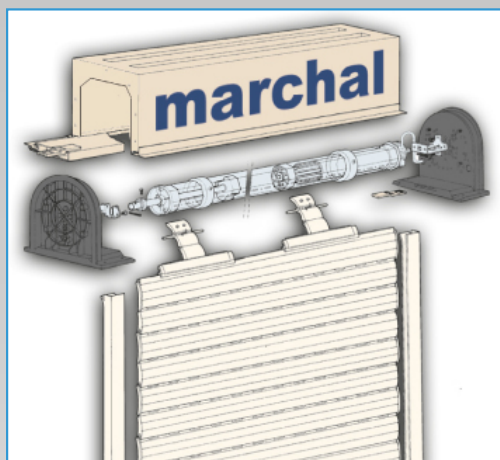

Ce coffre préfabriqué sera ancré au linteau en béton pour s'intégrer parfaitement à l'architecture extérieure de la façade. Complètement pré-équipé et prévu pour accueillir les volets roulants marchal, notre coffre linteau CLM est une solution simple à poser et à intégrer dans votre façade.

Les deux profilés en aluminium brut coiffant les bords inférieurs servent d'arrêt aux enduits de finition et du support sous-face.

Deux joues latérales viennent combler les extrémités du coffre et vous permettent de gagner en isolation.

Ce coffre répond à vos besoins en isolation et performances puisqu'il est certifié par la norme DIN 4108.

Il est également très résistant puisque le treillis soudé et les rails en aluminium sont incorporés et assurent une parfaite rigidité lors des manutentions.

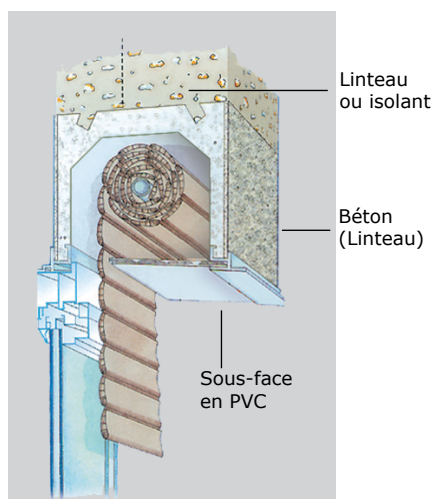
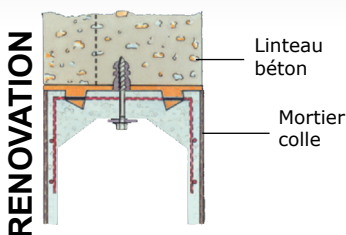
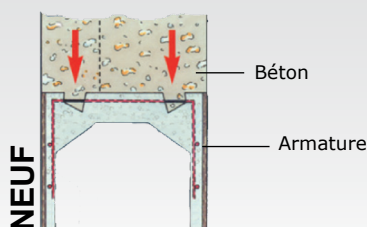
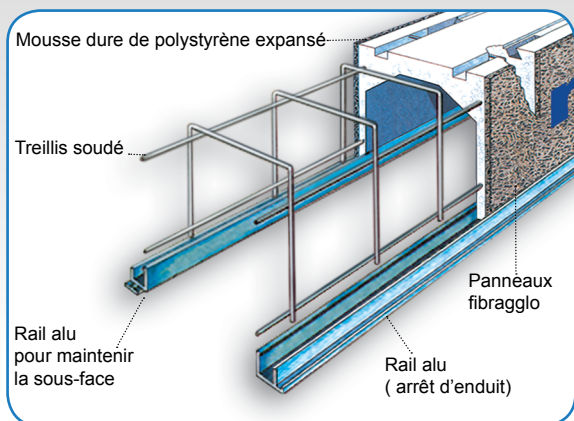

### DISPOSITION

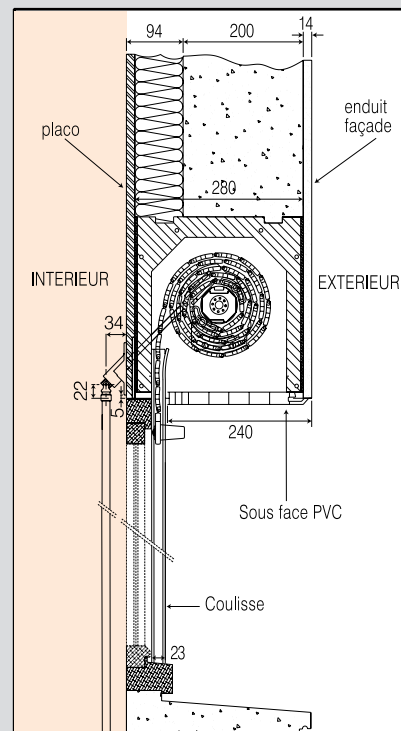

### Performances techniques

<b>Poids</b> environ 4,6 Kg/ml	<b>Résistance au feu</b> classement M1
<b>Isolation thermique</b> K = 1,3 W/m <sup>2</sup> .°C	<b>Isolation acoustique</b> R = 47 db (A)

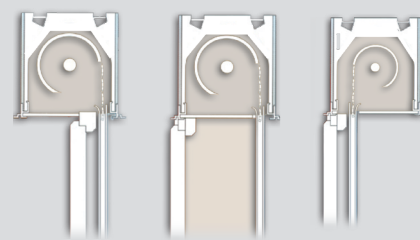



# PLANS DE COUPE

**COFFRE CLM 28**  
**SORTIE ÉLECTRIQUE / ENROULEMENT EXTÉRIEUR**

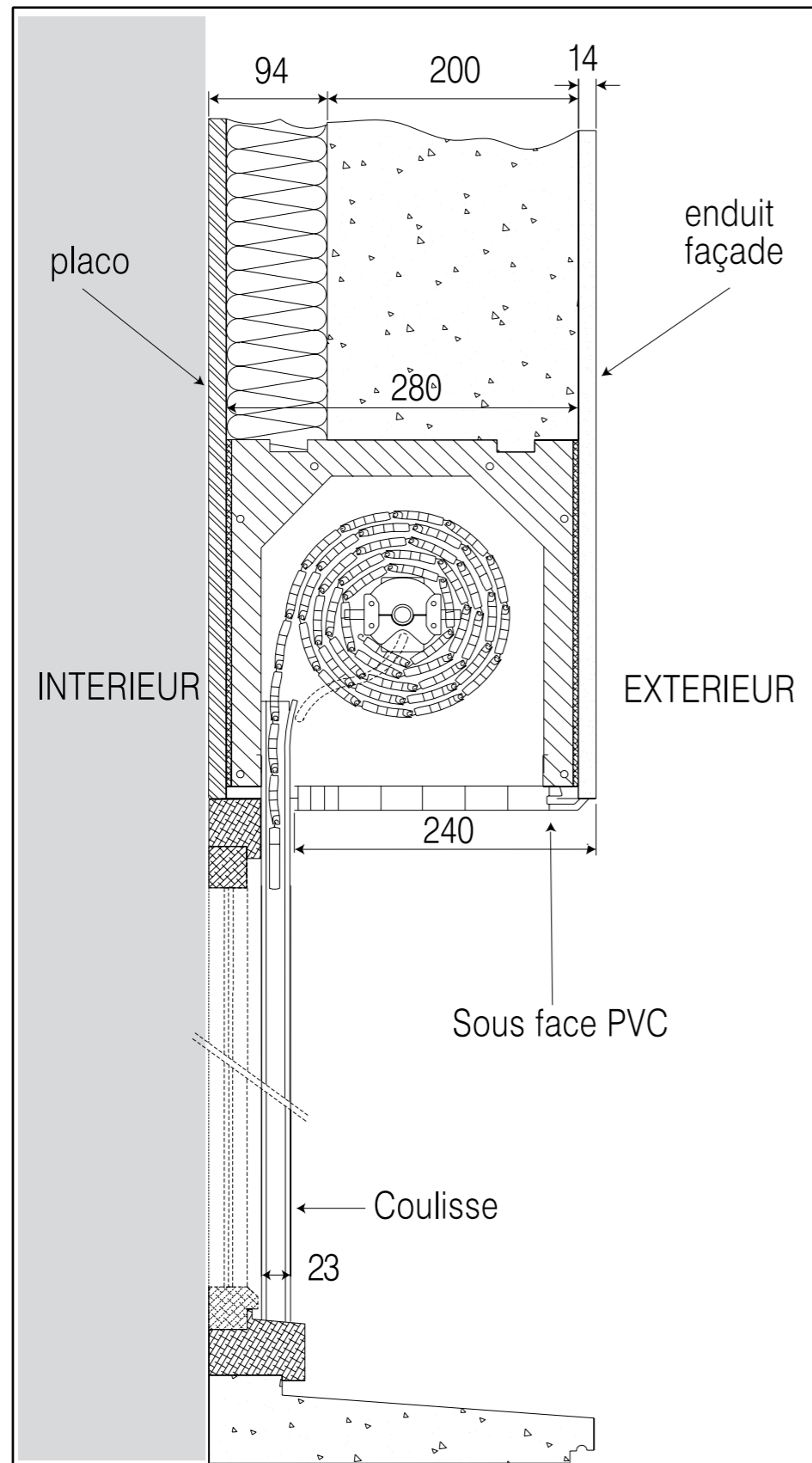

# PLANS DE COUPE

**COFFRE CLM 28**  
**VOLET ENROULEMENT INTÉRIEUR**

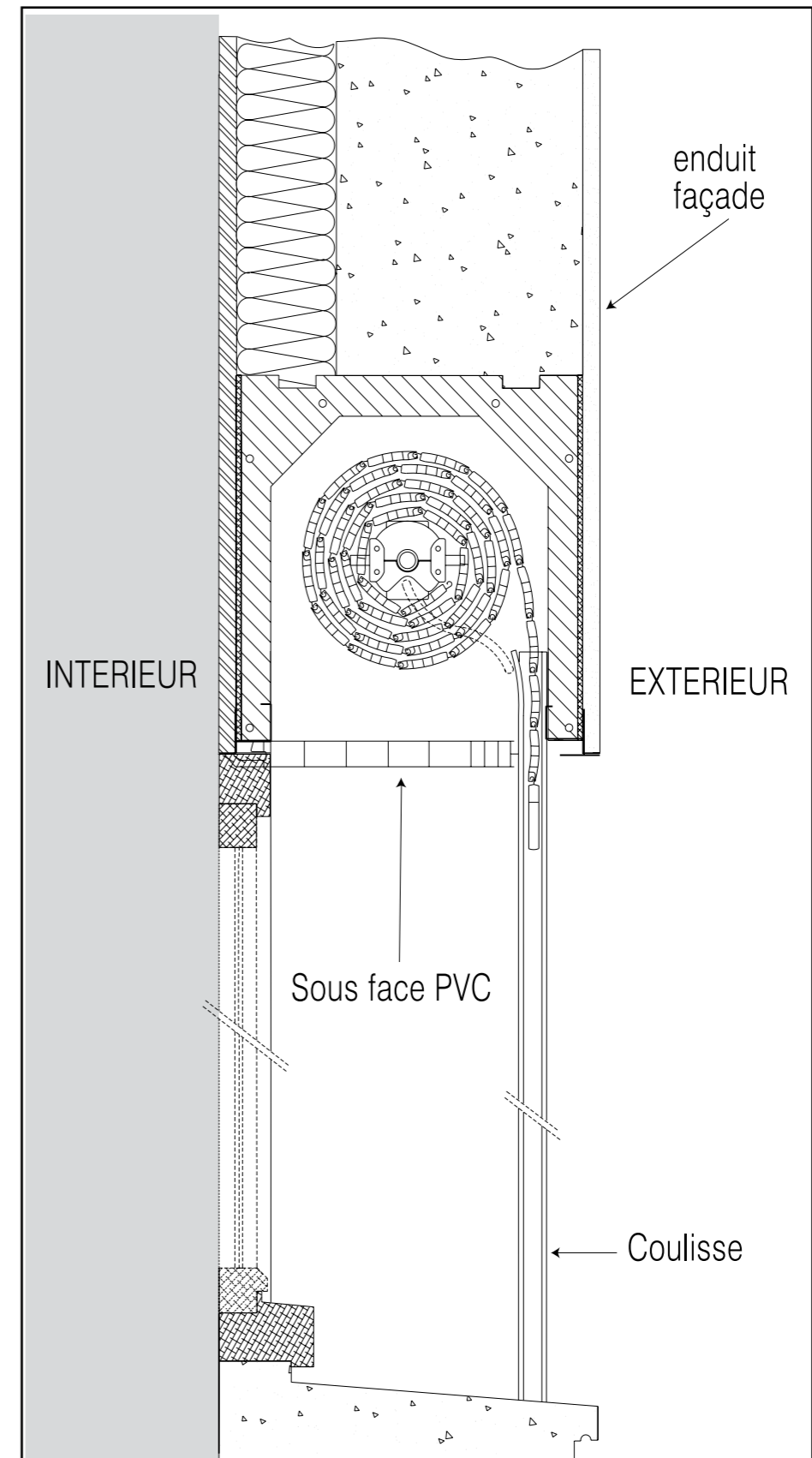

# PLANS DE COUPE

## COFFRE CLM 28 VOLET ENROULEMENT EXTÉRIEUR

