

SOMMAIRE

1. INTRODUCTION	1	6.2 Programmation hebdomadaire (Semaines types)	9
1.1 Qu'est-ce que io-homecontrol® ?	2	6.3 Programmer des journées	9
1.2 Scénariser votre habitation	2	6.4 Editer / Modifier / Dupliquer / Renommer / Supprimer une journée	11
1.3 Exemples d'une journée avec l'Impresario Chronis io	2	6.5 Créer une semaine	11
1.4 La fonction Snapshot	2	6.6 Modifier / Dupliquer / Renommer / Supprimer une semaine	12
1.5 La fonction retour d'information	2	7. RETOUR D'INFORMATION	12
1.6 Les étapes de programmation qui seront nécessaires pour la mise en route de votre Impresario Chronis io	3	7.1 Défaut en cours de scénario	12
1.7 Créer vos semaines types (programmation hebdomadaire)	3	7.2 Cas particulier du défaut "Local"	13
2. SÉCURITÉ	3	7.3 Cas particulier du défaut «clé»	14
2.1 Sécurité et responsabilité	3	8. PARAMETRAGE	14
2.2 Consignes spécifiques de sécurité	3	Menu : " Menu > Réglages 	14
3. PRISE EN MAIN RAPIDE	4	8.1 Langue	14
3.1 Modes de fonctionnement	4	8.2 Date et heure	14
3.2 Retour d'informations	4	8.3 Changement d'heure Été / Hiver	14
3.3 Utilisation de l'écran de saisie des noms	6	8.4 Simulation de présence	14
4. NOMMER LES MOTEURS	6	8.5 Crépuscule	14
5. PROGRAMMATION DES SCÉNARIOS	7	8.6 Écran	15
5.1 Créer un scénario	7	9. INSTALLATION	15
5.2 Modification d'un scénario	8	9.1 Fixation du support mural	15
5.3 Dupliquer un scénario existant	8	10. REMPLACEMENT DES PILES	15
6. PROGRAMMATION DE L'HORLOGE	9	11. DONNÉES TECHNIQUES	16
6.1 Programmation journalière (Journées types)	9	12. INDEX	17

1. INTRODUCTION

L'Impresario Chronis io vous permet de créer des scénarios pour adapter votre confort à votre mode de vie.

Selon l'heure, à la tombée de la nuit ou les moments de vie, ces scénarios piloteront automatiquement les mouvements des ouvertures choisies, la luminosité propice ou la température idéale.

L'Impresario Chronis io commande toute la maison. En effet, l'Impresario Chronis io peut piloter tous les équipements qui utilisent la technologie radio io-homecontrol®, telles que les volets roulants, les stores, les lumières, le chauffage, les fenêtres de toit, les portes de garage, etc...

1.1. Qu'est-ce que io-homecontrol® ?

L'Impresario Chronis io utilise io-homecontrol®, le nouveau protocole de communication sans fil universel et sécurisé, partagé avec de grands fabricants de l'univers de la maison.

io-homecontrol® permet à tous les équipements de confort et de sécurité de communiquer entre eux et d'être pilotés par un seul et même point de commande.

La flexibilité et la parfaite compatibilité du système io-homecontrol®, permet d'accompagner l'évolution de vos besoins.

Par exemple, automatiser d'abord les volets roulants et la porte d'entrée, puis équiper les stores extérieurs, le portail et la porte du garage ou l'éclairage du jardin avec le système io-homecontrol®.

Echelonnés dans le temps, ces équipements demeurent compatibles avec l'installation existante grâce la technologie io-homecontrol® qui garantit leur interopérabilité.

Pour plus d'information veuillez consulter le site internet www.io-homecontrol.com



io-homecontrol® repose sur une technologie avancée, sécurisée et sans-fil, facile à installer. Les produits io-homecontrol® communiquent entre eux pour offrir plus de confort, de sécurité et d'économies d'énergie.

www.io-homecontrol.com

1.2. Scénariser votre habitation

L'Impresario Chronis io vous apporte une nouvelle manière de vivre dans votre maison en "scénarisant" le pilotage de votre maison. Vous pouvez créer vos propres scénarios en fonction de vos besoins, de vos envies, des moments de votre vie (luminosité, confort thermique, simulation de présence, regarder la télévision...). Vous pourrez "jouer" ces scénarios selon vos besoins soit :

- automatiquement via une programmation horaire (journalière ou hebdomadaire) en positionnant simplement l'Impresario Chronis io sur son support mural,
- manuellement, en sélectionnant le scénario adapté à la situation.

1.3. Exemples d'une journée avec l'Impresario Chronis io

- 7 h** La maison se réveille en lançant le scénario "**Réveil**".
Les volets se relèvent. Les fenêtres de toit s'entrouvrent. Le soleil et l'air frais rentrent dans les chambres. Une nouvelle journée commence.
- 10 h** Je me protège du soleil en lançant le scénario "**Soleil**".
Les volets roulants se mettent en position lames ajourées. Le store de terrasse descend. La fenêtre de toit se ferme et le chauffage s'arrête.
- 14 h** Je mets la maison en sécurité grâce au scénario "**Fermeture**" avant de sortir.
Les volets du rez-de-chaussée se ferment. La porte de garage se ferme.
- 17 h 30** Je tamise la lumière pour travailler sur mon ordinateur en lançant le scénario "**Ordi**".
Les volets roulants du sud descendent aux deux tiers, tandis que le vénitien s'incline pour tamiser la lumière.
- 23 h** La maison s'endort en lançant le scénario "**Nuit**".
Tous les volets de la maison, le portail, la porte de garage se ferment. Le store de terrasse remonte. Les lumières extérieures s'éteignent.

Ajouté à une grande simplicité d'ergonomie, deux fonctions rendent l'usage de l'Impresario Chronis io particulièrement intuitive.

1.4. La fonction Snapshot

Elle vous permettra très simplement de créer vos propres scénarios.

Programmer un scénario, aussi simple que prendre une photo !

1.5. La fonction retour d'information

Vous savez toujours ce qui se passe entre vous et votre maison.

L'Impresario Chronis io signale le mouvement en cours et confirme la bonne exécution en retour.

Pratique de savoir que tel volet est fermé sans faire le tour de la maison !

1.6. Les étapes de programmation qui seront nécessaires pour la mise en route de votre Impresario Chronis io

1.6.1. Nommer vos produits

Afin d'identifier facilement tous vos produits, vous pouvez leur affecter un nom. Cette fonction vous permettra en cas d'apparition d'un défaut de repérer facilement le produit concerné.

1.6.2. Créer vos scénarios avec la fonction Snapshot

- Jusqu'à 16 scénarios sont mémorisables par l'Impresario Chronis io.
- 3 scénarios pré-enregistrés sont disponibles dès la mise en service :

- **“Ouvrir-sy”** : ouverture de toutes les applications,
- **“Ambian-sy”** : positionnement des applications à mi-course,
- **“Fermer-sy”** : fermeture des applications.

1.6.3. Créer vos journées types (programmation journalière)

A partir des scénarios créés, il est possible d'affecter des horaires à certains d'entre eux pour créer des journées types. Chaque journée type peut lancer jusqu'à 4 scénarios par jour. Vous pouvez créer et nommer à votre guise jusqu'à 10 journées types.

Par exemple : journée **“Semaine”**, journée **“Week-end”**, journée **“Absence”**...

Une journée type pré-enregistrée est disponible dès la mise en service : **“Jour-sy”**.

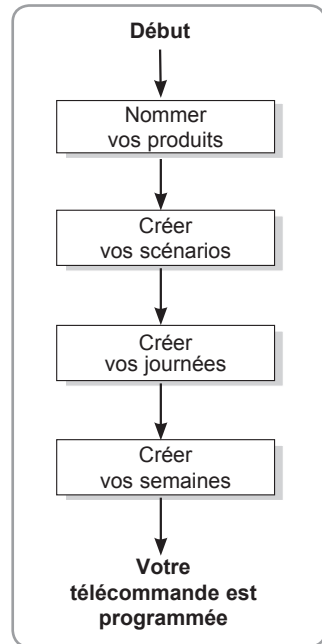

FR

1.7. Créer vos semaines types (programmation hebdomadaire)

A partir des journées types programmées, il est possible de composer des semaines types. Ainsi pour chaque jour de la semaine, vous pouvez affecter la journée type de votre choix ou aucune.

L'Impresario Chronis io permet de créer 4 semaines types différentes : **“Travail”**, **“Vacances”**...

Nota : les programmes pré-enregistrés dans l'Impresario Chronis io intégreront automatiquement chaque nouveau moteur ou récepteur apparié à la télécommande. Ces programmes sont modifiables et supprimables. S'ils sont renommés ou modifiés, ils perdent leur capacité à intégrer automatiquement un nouveau moteur.

2. SÉCURITÉ

2.1. Sécurité et responsabilité

Avant d'utiliser ce produit, lire attentivement cette notice.

Ce produit Somfy doit être installé par un professionnel de la motorisation et de l'automatisation de l'habitat.

Toute utilisation hors du domaine d'application défini par Somfy est interdite. Elle entraînerait, comme tout irrespect des instructions figurant dans cette notice, l'exclusion de la responsabilité et de la garantie Somfy.

2.2. Consignes spécifiques de sécurité

Pour ne pas endommager l'Impresario Chronis io :

Éviter les chocs !

Éviter les chutes !

Ne jamais l'immerger.

Ne pas utiliser de produits abrasifs ni de solvants pour la nettoyer.

3. PRISE EN MAIN RAPIDE

3.1. Modes de fonctionnement

3.1.1. Fonctionnement en mode manuel (hors support)

En dehors de son support, l'Impresario Chronis io est en mode manuel.

Ce mode permet de :

- sélectionner un scénario
- jouer le scénario sélectionné
- arrêter le scénario en cours
- accéder aux menus de programmation et de paramétrage.

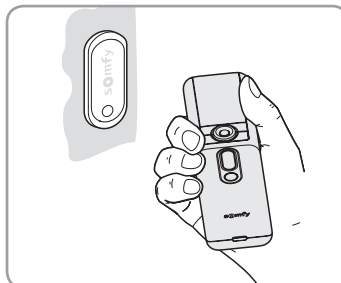

3.1.2. Jouer un scénario

Sélectionner le scénario voulu à l'aide des touches de navigation (↑ ↓) et le jouer en appuyant sur (▶). Si besoin, pour arrêter un scénario pendant son exécution, appuyer sur « Stop » (⏹).

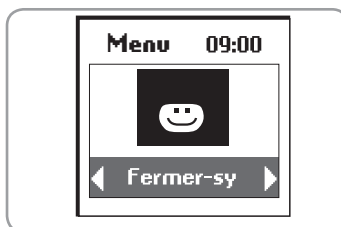

3.2. Retour d'informations

L'Impresario Chronis io vous informe sur le mouvement en cours et confirme si tous les produits ont bien atteint la position désirée. En cas de problème, l'Impresario Chronis io vous indique le nom du produit concerné et le type de défaut apparu. Voir le chapitre "Retour d'informations" pour plus de détails.

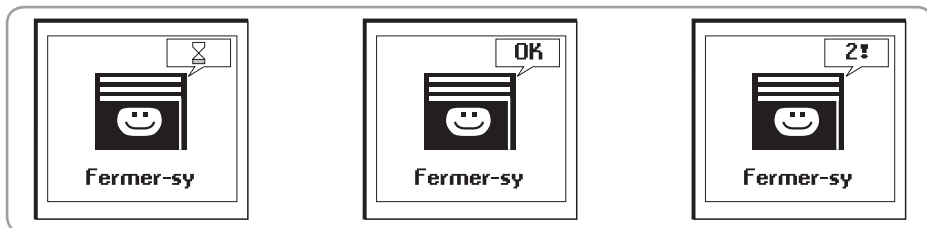

3.2.1. Fonctionnement automatique (sur support)

La fixation de l'Impresario Chronis io sur son support active le mode automatique.

Les journées et les semaines programmées peuvent être sélectionnées à l'aide des touches de navigation (↑ ↓). Après 3 secondes, la séquence sélectionnée est prise en compte par l'horloge.

Placée sur son support, le mode automatique peut également être désactivé.

Lorsqu'une journée ou une semaine est en cours, le prochain événement programmé (dans un délai maximum de 24 heures) est signalé au bas de l'écran. Il est possible de visualiser la composition complète de la journée en cours en appuyant sur (⊙).

ASTUCE

- Un imprévu !

Inutile de changer votre programmation. Enlever simplement l'Impresario Chronis io de son support, pour interrompre le fonctionnement automatique.

De retour sur son support, la programmation reprendra son cours.

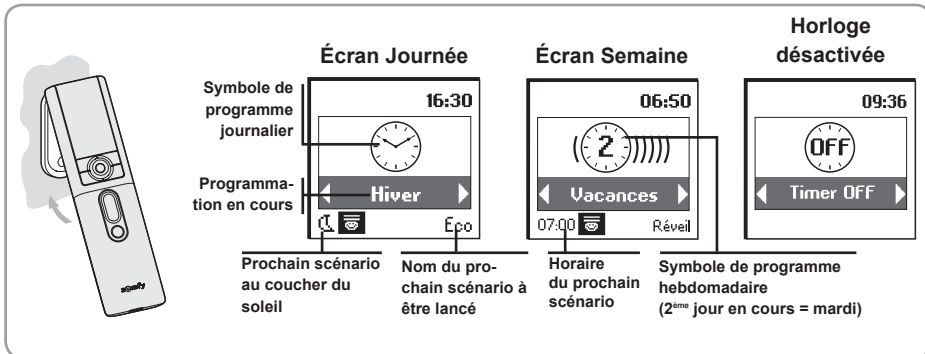

3.2.2. Navigation dans les menus

Les boutons (↔) permettent de déplacer le curseur pour accéder aux menus et sous menus ou pour faire défiler les différents paramètres de programmation et de réglage de l'Impresario Chronis io.

Appuyer sur (⊙) ou sur (ok) pour accéder à l'écran suivant.

(C) permet de revenir à l'écran précédent. Appuyer autant de fois que nécessaire sur (C) pour revenir à l'écran principal.

De manière générale, (⊙) permet de sélectionner l'élément sur lequel se trouve le curseur et (ok) de valider une action.

L'architecture des menus et des sous menus de l'Impresario Chronis io est la suivante :

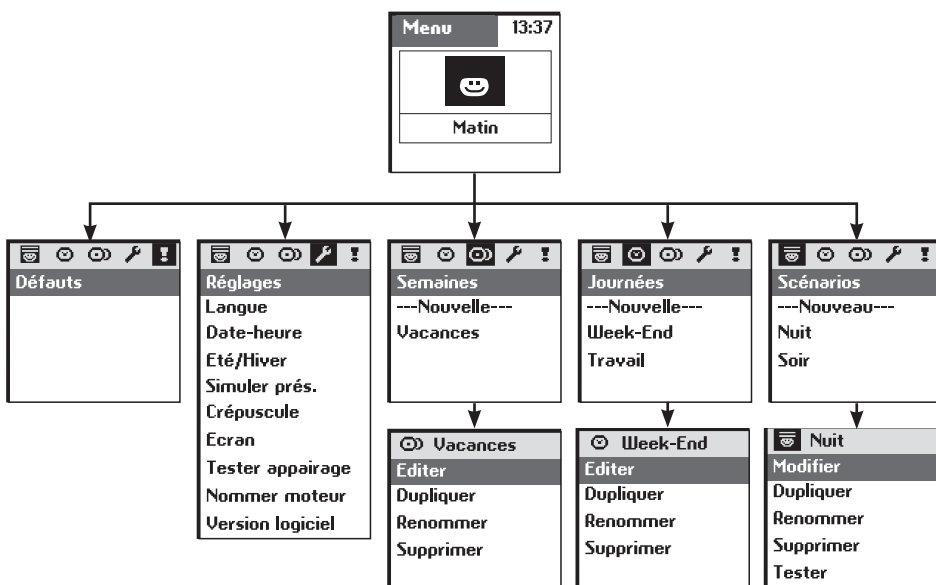

Pour personnaliser votre Impresario Chronis io, vous pouvez attribuer des noms à tous vos scénarios, journées ou semaines. Les noms des moteurs ou récepteurs de votre installation sont également personnalisables. Chaque fois que nécessaire, un écran de saisie approprié vous sera proposé.

3.3. Utilisation de l'écran de saisie des noms

Sélectionner le caractère souhaité avec les touches de navigation (◀ ▶) et (⬆ ⬇), puis valider en appuyant sur (⊙). La touche d'annulation (C) permet d'effacer un caractère erroné.



Sélectionner "Xx" et appuyer sur (⊙) pour choisir le type de caractères souhaité : majuscules ou minuscules.

La touche de navigation (▲) permet d'accéder aux lettres avec accents.

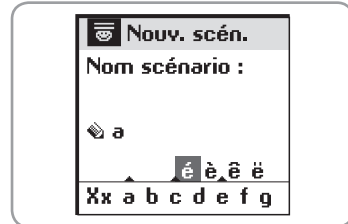

Une fois la saisie du nom terminée, valider en appuyant sur la touche (ok).

4. NOMMER LES MOTEURS

Afin d'identifier facilement tous vos produits, vous pouvez leur affecter un nom. Cette fonction vous permettra en cas de défaut de repérer facilement le produit concerné.

Pour nommer le moteur souhaité, il suffira de le faire bouger à l'aide de sa commande locale.

Dans le menu "**Menu > Réglages** [icône] > **Nommer Moteur**", valider en appuyant sur (ok).

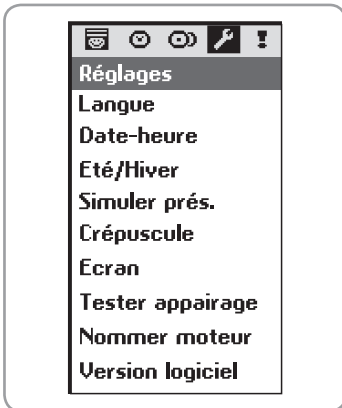

Donner un ordre au moteur souhaité avec la commande locale. Valider en appuyant sur (ok) de l'Impresario Chronis io.

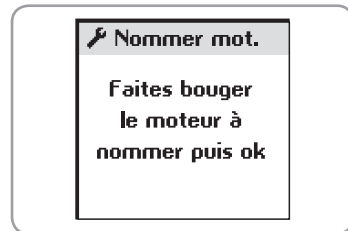
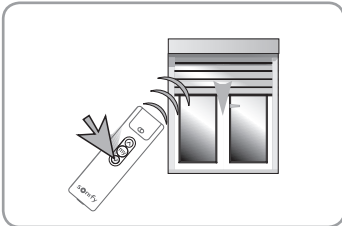

Le nom actuel du moteur est alors affiché (par défaut sortie usine : nom de gamme du moteur). Vous pouvez personnaliser ce nom.

5. PROGRAMMATION DES SCÉNARIOS

5.1. Créer un scénario

La programmation se fait avec la télécommande en mode manuel (hors du support).

L'Impresario Chronis io vous donne la possibilité de programmer jusqu'à 16 scénarios différents. 3 scénarios pré-enregistrés sont disponibles dès la mise en service :

- **"Ouvrir-sy"** : ouverture de toutes les applications,
- **"Ambian-sy"** : positionnement des applications à mi-course,
- **"Fermer-sy"** : fermeture des applications.

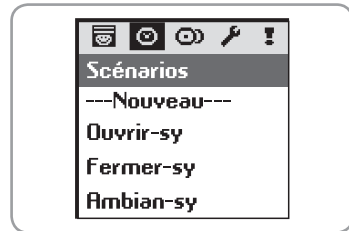

La programmation des scénarios se fait dans le menu **"Menu > Scénarios"** .

5.1.1. Pour créer un nouveau scénario

Nota : Cette opération n'est possible que si l'ensemble des produits io est enregistré dans la télécommande Impresario Chronis io. Dans le cas contraire, se reporter à la notice d'installation ou à un installateur.

Sélectionner **"---Nouveau---**" et valider en appuyant sur  ou **(ok)**.

Sélectionner **"Saisir nom"** ou **"Choisir nom"** et valider en appuyant sur  ou **(ok)**.

"Saisir nom" : nommer le scénario et valider le nom en appuyant sur **(ok)**.

"Choisir nom" : choisir le nom du scénario dans la liste et valider en appuyant sur **(ok)**.

Positionner les produits participant au scénario à l'aide de la télécommande locale à la position souhaitée.

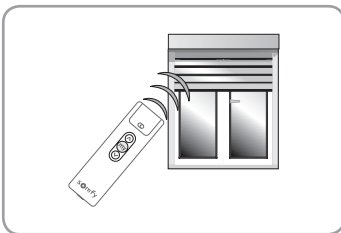

Quand tous les produits qui composent le scénario sont dans la position désirée, valider en appuyant sur **(ok)**.

Nota : Il est nécessaire de faire bouger tous les produits que vous voulez inclure dans un scénario, même les produits se trouvant déjà en position souhaitée.

ASTUCE

- Pour créer un nouveau scénario, il est possible de dupliquer et de modifier un scénario déjà créé.

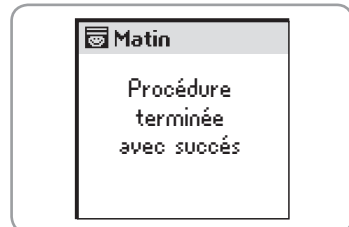
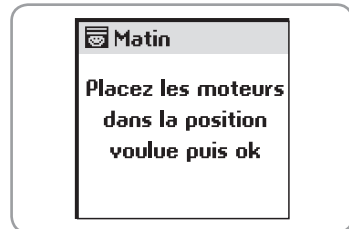
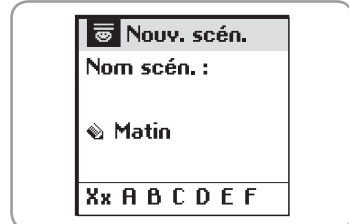
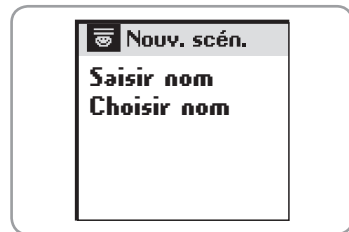

5.2. Modification d'un scénario

Sélectionner le scénario :

- soit à partir de l'écran principal,
- soit à partir de "**Menu > Scénarios** .

Valider en appuyant sur () ou (ok).

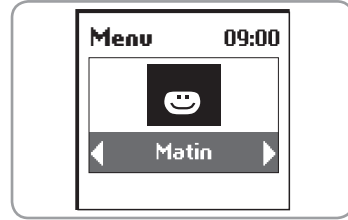

Vous pouvez modifier, dupliquer, renommer, supprimer ou tester le scénario.

Sélectionner "Modifier" et valider en appuyant sur () ou (ok).

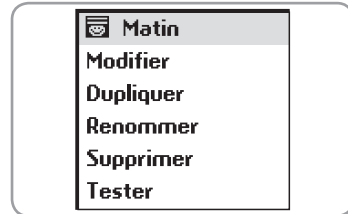

Vous pouvez alors soit :

- ajouter un nouveau produit au scénario ou changer la position d'un produit participant au scénario (en choisissant "**Ajouter moteur**"),
- supprimer un moteur (en choisissant "**Supprimer moteur**"),
- lancer un scénario (en choisissant "**Tester**").



5.2.1. "Ajouter moteur"

A l'aide de la télécommande locale, positionner les nouveaux produits participant au scénario et/ou placer les produits existants à leur nouvelle position.

Il n'est pas nécessaire d'intervenir sur les produits du scénario qui sont corrects.

Après avoir effectué toutes vos modifications, appuyer sur (ok).

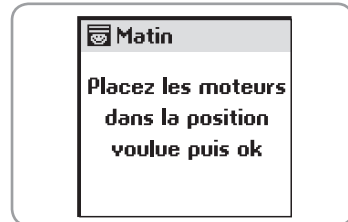

5.2.2. "Supprimer moteur"

Il suffit de donner un ordre avec la télécommande locale pour supprimer le produit du scénario.

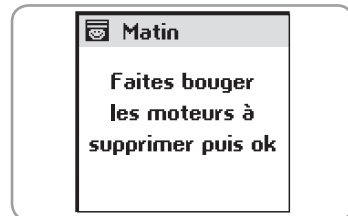

5.2.3. "Tester"

Tous les moteurs associés au scénario s'activent, y compris celui que vous venez de modifier.

Le test terminé, l'écran initial réapparaît.

5.3. Dupliquer un scénario existant

Sélectionner "Dupliquer" et appuyer sur () ou (ok) pour créer rapidement un nouveau scénario à partir d'un scénario existant (créé ou pré-enregistré).

Attribuer un nouveau nom au scénario ainsi créé grâce à l'écran de saisie. Valider le nom en appuyant sur (ok).

Modifier ensuite votre scénario (voir page précédente).

5.3.1. Renommer un scénario existant

Sélectionner “Renommer” et appuyer sur (⊙) ou (ok) pour accéder à l'écran de saisie.

Attribuer un nouveau nom et valider en appuyant sur (ok).

5.3.2. Supprimer un scénario existant

Positionner le curseur sur “Supprimer” et appuyer sur (⊙) ou (ok) pour supprimer le scénario.

La suppression du scénario sélectionné doit être confirmée en appuyant sur (ok). Pour annuler la suppression en cours, appuyer sur (C).

Nota : Le scénario ne pourra pas être supprimé s'il est utilisé dans la programmation d'une journée type (Il est nécessaire de modifier ou supprimer la journée type au préalable). Dans ce cas, un écran d'information s'affiche. Appuyer sur (C) pour revenir à l'écran précédent.

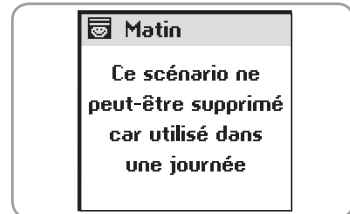
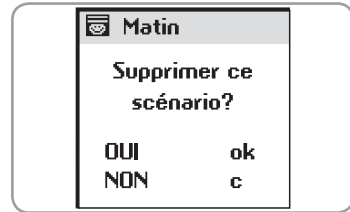

FR

6. PROGRAMMATION DE L'HORLOGE

L'horloge intégrée à l'Impresario Chronis io permet d'affecter des horaires aux scénarios créés précédemment afin de constituer des “Journées types” (programmation journalière). Ces “Journées types” peuvent elles-mêmes être utilisées pour composer des “Semaines types” (programmation hebdomadaire).

En mode automatique, quand l'Impresario Chronis io est fixée dans son support, il est alors possible de sélectionner une “Journée type” ou une “Semaine type”. Les scénarios seront alors “joués” automatiquement aux horaires programmés.

6.1. Programmation journalière (Journées types)

Sélectionner, parmi les scénarios créés, jusqu'à 4 scénarios en leur affectant un horaire pour créer une journée type.

10 “Journées types” différentes peuvent être ainsi créées.

Une journée type pré-enregistrée “**Jour-sy**” est disponible dès la mise en service. Elle est composée de :

- 7 h 30 : scénario pré-enregistré “**Ouvrir-sy**”
- 13 h 00 : scénario pré-enregistré “**Ambian-sy**”
- 21 h 30 : scénario pré-enregistré “**Fermer-sy**”



6.2. Programmation hebdomadaire (Semaines types)

L'Impresario Chronis io permet, à partir des “Journées types”, de composer des “Semaines types”. Pour chaque jour de la semaine, on peut ainsi affecter une “Journée type” parmi les 10 journées précédemment créées.

Par exemple : du lundi au vendredi la journée “Travail” sera jouée; samedi et dimanche la journée “Week-end” sera jouée.

4 “Semaines types” peuvent ainsi être programmées.

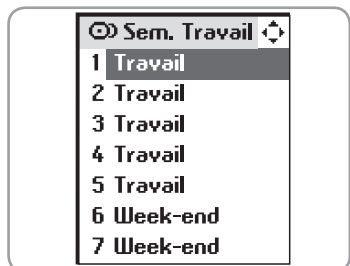

6.3. Programmer des journées

La programmation des journées se fait dans le menu “**Menu > Journées** ⊙”.

6.3.1. Créer une journée

Sélectionner “---Nouvelle---” et valider en appuyant sur (⊙) ou (ok).

ASTUCE

- Pour créer une nouvelle journée plus rapidement, il est possible de dupliquer et de modifier une journée déjà créée.

Saisir le nom de la nouvelle journée.

Une fois la saisie du nom terminée, valider en appuyant sur (ok).

Une journée peut être composée de 1 à 5 scénarios.

Un horaire fixe (⊙) ou correspondant à l’heure du coucher du soleil (☾) peut être affecté à chaque scénario.

Sélectionner le premier champ en appuyant sur (⊙).

A l’aide des boutons de navigation (⬅ ➡), choisir le symbole correspondant soit à une heure fixe (⊙), soit au crépuscule (☾).

Appuyer sur (⊙) pour valider votre choix.

Se déplacer vers la droite pour sélectionner le deuxième champ à l’aide des boutons de navigation (⬅ ➡).

Appuyer sur (⊙) pour accéder au choix du scénario.

A l’aide des boutons de navigation (⬅ ➡), choisir le scénario.

Appuyer sur (⊙) pour l’enregistrer.

Dans le cas d’un choix d’une heure fixe, se déplacer vers la droite pour régler l’heure et les minutes (3^e et 4^e champs).

Appuyer sur (⊙).

A l’aide des boutons de navigation (⬅ ➡), modifier l’heure ou les minutes.

Nota : En se positionnant sur un champ déjà programmé, il est possible de le modifier en suivant de nouveau la procédure de programmation.

Valider en appuyant sur (ok).

Passer au scénario suivant à l’aide des boutons de navigation (⬆ ⬇).

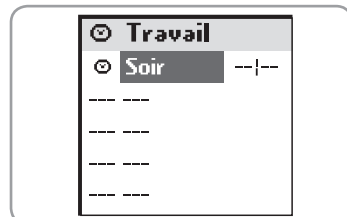
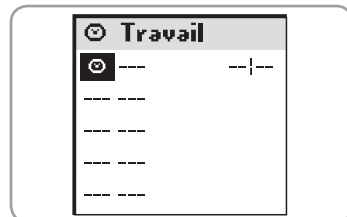
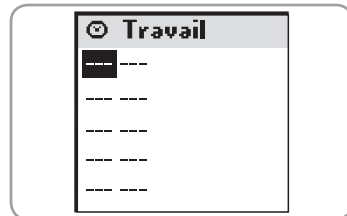

**ASTUCE**

- Un horaire correspondant au coucher du soleil peut être affecté à un scénario.

Cette fonction permet par exemple de fermer automatiquement tout ou une partie des volets roulants en hiver dès la tombée de la nuit, même si vous n'êtes pas encore rentré. Vous favorisez ainsi les économies d'énergie. La sécurité de votre habitation s'en trouve également renforcée. Le paramétrage d'origine est modifiable dans le menu "**Menu > Réglages** ➤

Crépuscule .

Voir chapitre "*Paramétrage*".

6.4. Editer / Modifier / Dupliquer / Renommer / Supprimer une journée

Il est possible d'éditer, de modifier, dupliquer, de renommer ou de supprimer toute journée existante.

Dans le menu "**Menu > Journées** ☺", sélectionner la journée voulue à l'aide des touches (⏮) et valider en appuyant sur (⏹) ou (ok).



☺ Travail
Editer
Dupliquer
Renommer
Supprimer

6.4.1. Editer le contenu d'une journée

Sélectionner "**Editer**" et appuyer sur (⏹) ou (ok) pour visualiser le contenu de la programmation d'une journée. L'aperçu donne la vision complète de la journée.

6.4.2. Modifier une journée existante

Une fois éditée, il est possible de modifier la programmation de la journée.

Sélectionner "**Editer**" et appuyer sur (⏹) ou (ok).

Modifier les paramètres de programmation et valider en appuyant sur (ok).

6.4.3. Dupliquer une journée existante

Sélectionner "Dupliquer" et appuyer sur (⏹) ou (ok).

Attribuer un nouveau nom à la journée ainsi créée grâce à l'écran de saisie. Valider le nom en appuyant sur (ok).

Modifier les paramètres de programmation et valider la nouvelle journée en appuyant sur (ok).

6.4.4. Renommer une journée existante

Sélectionner "Renommer" et appuyer sur (⏹) ou (ok).

Attribuer un nouveau nom grâce à l'écran de saisie et valider en appuyant sur (ok).

6.4.5. Supprimer une journée existante

Sélectionner "**Supprimer**" et appuyer sur (⏹) ou (ok).

Confirmer en appuyant sur (ok) ou annuler la suppression en appuyant sur (C).

Nota : la journée ne pourra pas être supprimée si elle est utilisée dans la programmation d'une semaine type. Dans ce cas un écran d'information s'affiche. Appuyer sur (C) pour revenir à l'écran précédent.

Dans une semaine, il est possible d'utiliser plusieurs fois la même journée ou de laisser une journée vide. Vous pouvez créer jusqu'à 4 Semaines.

6.5. Créer une semaine

La programmation des semaines se fait dans le menu "**Menu > Semaines** ☺".

Sélectionner "---Nouvelle---" avec les touches (⏮) et valider en appuyant sur (⏹) ou (ok).

Saisir le nom de la nouvelle semaine.



☺ Semaines
---Nouvelle---

Impresario Chronis io



Une fois la saisie du nom terminée, valider en appuyant sur (**ok**). Sélectionner pour chaque jour de la semaine la journée type à jouer avec les touches (← →). Des jours peuvent également être laissés vierges (---).

Valider la programmation de la semaine en appuyant sur (**ok**).

Nota : la semaine commence lundi (1 = lundi).

6.6. Modifier / Dupliquer / Renommer / Supprimer une semaine

Il est possible de modifier, dupliquer, de renommer ou de supprimer toute semaine existante.

Dans le menu "**Menu > Semaines** ", sélectionner la semaine voulue à l'aide des touches (↑ ↓) et valider en appuyant sur () ou (**ok**).

6.6.1. Modifier une semaine existante

Sélectionner "**Editer**" et valider en appuyant sur () ou (**ok**). Modifier les paramètres de programmation et valider en appuyant sur (**ok**).

6.6.2. Dupliquer une semaine existante

Sélectionner "Dupliquer" et appuyer sur () ou (**ok**). Attribuer un nouveau nom à la semaine ainsi créée grâce à l'écran de saisie. Valider le nom en appuyant sur (**ok**). Modifier les paramètres de programmation et valider votre nouvelle semaine en appuyant sur (**ok**).

6.6.3. Renommer une semaine existante

Sélectionner "Renommer" et appuyer sur () ou (**ok**). Attribuer un nouveau nom grâce à l'écran de saisie et valider en appuyant sur (**ok**).

6.6.4. Supprimer une semaine existante

Sélectionner "Supprimer" et appuyer sur () ou (**ok**). Confirmer en appuyant sur (**ok**) ou annuler la suppression en appuyant sur (**C**).

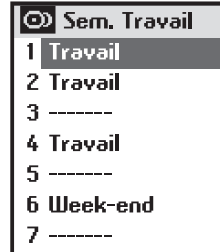

Sem. Travail	
1	Travail
2	Travail
3	-----
4	Travail
5	-----
6	Week-end
7	-----



Sem. Travail	
Editer	
Dupliquer	
Renommer	
Supprimer	

7. RETOUR D'INFORMATION

7.1. Défaut en cours de scénario

L'Impresario Chronis io vous informe sur le mouvement en cours et confirme que tous les produits ont bien atteint la position désirée.

En cas de problème, l'Impresario Chronis io vous indique le nom du produit concerné et le type de défaut. Le défaut est aussi signalé par 10 clignotements orange du voyant.

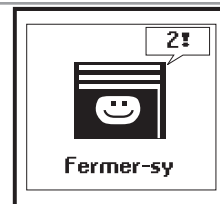
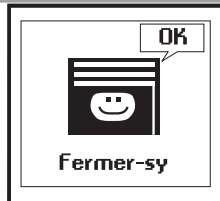

Pour localiser et identifier le type de défaut, il suffit d'appuyer sur le bouton (ok).

Vous visualiserez le nom du produit en défaut.

Sélectionner le produit en défaut.

Appuyer une deuxième fois sur le bouton (ok). La raison du défaut est affichée.

Appuyer une nouvelle fois sur (ok) pour revenir à la liste des produits en défaut.

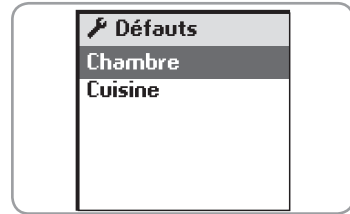

FR

Liste des défauts possibles :

Affichage écran	Origine du défaut
Obstacle	Arrêt sur obstacle. Le volet a rencontré un obstacle. Si l'obstacle est à lamontée, il faut donner un ordre de descente pour supprimer le défaut.
Thermique	Moteur en sécurité thermique. Après une trop forte utilisation, le moteur se met en sécurité. Attendre 15 minutes, que le moteur refroidisse.
Local	Moteur en mode "local" (voir cas particulier ci-après).
Radio	Le moteur ne répond pas, le moteur peut être hors de portée ou nonalimenté.
Défaut	Défauts divers.
Ordre interrompu	Ordre différent envoyé par autre point de commande.
Porte ouverte	Détection porte ouverte (pour boîtier de pilotage serrure).
Clé système	La télécommande et le moteur ou récepteur n'ont pas la même clé système.
Vent	Ordre de vent actif.

Le défaut reste signalé sur l'écran jusqu'à extinction de l'écran (3 minutes). Il est cependant possible de consulter le défaut du dernier ordre envoyé dans **"Menu > Défauts !"**.

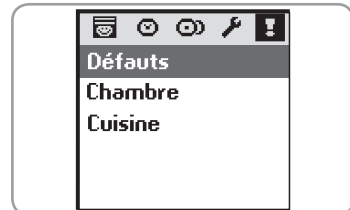

7.2. Cas particulier du défaut "Local"

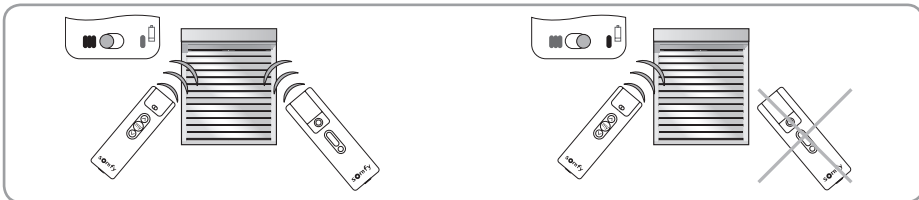

Vous pouvez isoler un produit sans changer votre programmation. Sur la télécommande locale (Situo A/M), déplacer le curseur sur la position "mode manuel" (I).

Au lancement d'un prochain scénario, l'Impresario Chronis io affichera un défaut. En effet, le produit concerné ne réagit pas aux ordres provenant de l'Impresario Chronis io.

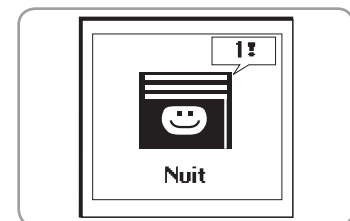

Il est cependant possible de forcer la commande de l'Impresario Chronis io si on le désire.

En appuyant sur (**ok**) lors du signalement du défaut, l'Impresario Chronis io vous demandera si vous voulez forcer l'ordre ou non.

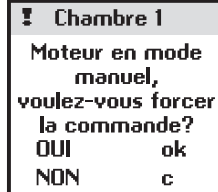

! Chambre 1
Moteur en mode
manuel,
voulez-vous forcer
la commande?
OUI ok
NON c

7.3. Cas particulier du défaut «clé»

Dans le cas où un produit n'a pas la même clé que l'Impresario Chronis io, l'écran vous indique le nom du produit concerné et «**Clé système**».

Pour mémoriser la clé, voir « *Notice Installateur, chapitre 3. CLÉ SYSTÈME IO* ».



! Chambre 1
Défaut clé

8. PARAMETRAGE

Menu : “Menu > Réglages ”

8.1. Langue

5 langues sont disponibles dans l'Impresario Chronis io : Français, Anglais, Allemand, Italien, Néerlandais.

Sélectionner la langue avec les touches (← →) et valider la sélection en appuyant sur (**ok**).

8.2. Date et heure

Utiliser les touches (← →) pour régler chacun des paramètres et valider en appuyant sur (**ok**).

8.3. Changement d'heure Été / Hiver

Activer ou désactiver le changement d'heure automatique entre l'heure d'été et l'heure d'hiver. L'Impresario Chronis io est configurée d'origine pour changer d'heure automatiquement.

Sélectionner l'option choisie avec (⊙) et valider en appuyant sur (**ok**).

8.4. Simulation de présence

La fonction simulation de présence permet de faire varier aléatoirement l'horaire de déclenchement des scénarios programmés (journée ou semaine) dans une fourchette allant de +1 à +30 minutes. Cette fonction est notamment indiquée dans le cas d'une absence prolongée du domicile.

Sélectionner l'option choisie avec (⊙) et valider en appuyant sur (**ok**).

8.5. Crépuscule

La fonction “**Crépuscule**” (☾) permet, en mode automatique, de faire varier l'horaire d'un scénario au même rythme que l'heure du coucher du soleil. Indiquer l'horaire auquel doit être joué le scénario en Juin et en Décembre. L'Impresario Chronis io fera varier cet horaire jour après jour automatiquement.

Sélectionner l'option choisie avec (⊙) et valider en appuyant sur (**ok**).

Nota : afin de permettre un calcul correct du décalage quotidien, l'écart maximum entre les deux horaires ne pourra pas dépasser 9 heures.

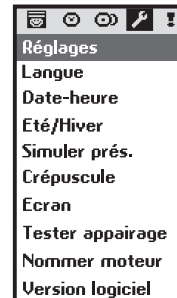

Réglages
Langue
Date-heure
Été/Hiver
Simuler prés.
Crépuscule
Ecran
Tester appairage
Nommer moteur
Version logiciel

8.6. Écran

L'affichage à l'écran peut être paramétré constant ou momentané.

Lorsque l'écran est constant, l'affichage reste toujours allumé.

Lorsque l'écran est momentané, l'affichage reste allumé pendant 3 min puis il se met en veille.

Sélectionner l'option choisie avec (⊙) et valider en appuyant sur (ok).

FR

9. INSTALLATION

9.1. Fixation du support mural

9.1.1. Choix de l'emplacement du support mural

Choisir un endroit accessible et permettant une consultation et une utilisation facile.

⚠ S'assurer de la bonne portée radio de la télécommande, en lançant un scénario de l'endroit choisi, avant la fixation définitive du support mural.

Ce test peut être facilement réalisé :

Sélectionner à l'aide des touches (⌘) un scénario prédéfini.

Jouer le scénario avec (⏮).

Vérifier que tous les produits ont reçu les ordres.

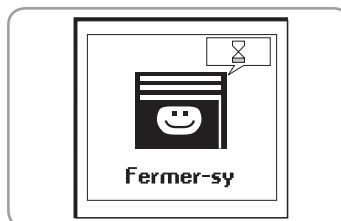

9.1.2. Procédure de fixation du support mural

Fixer le support au mur à l'aide des 2 vis fournies à une hauteur permettant une bonne lecture de l'écran.

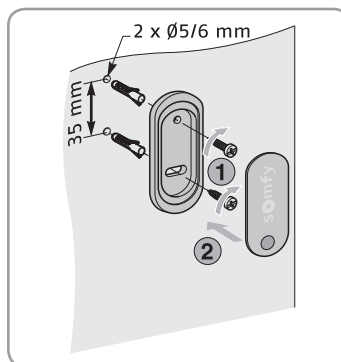

10. REMPLACEMENT DES PILES

Le niveau bas des piles est signalé sur l'écran par le symbole (⏻).

Durant le changement des piles, la date et l'heure sont conservées en mémoire pendant 2 minutes. Tous les autres paramètres programmés restent mémorisés sans limite de durée.

⚠ Ne jamais utiliser de piles rechargeables.

- Ouvrir le capot avant de la télécommande. Aucun outil n'est nécessaire pour cette opération.
- Mettre en place trois piles alcalines neuves de type AAA (LR03) 1,5 V de même provenance et de même date. Respecter la polarité indiquée sur la télécommande.

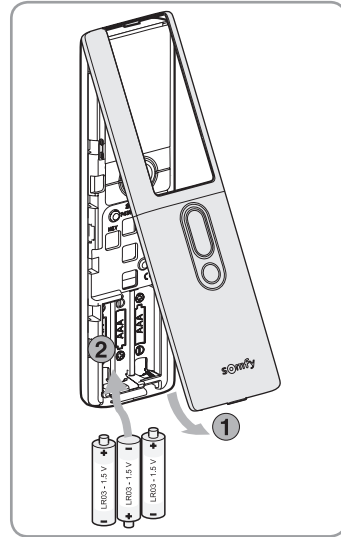

11. DONNÉES TECHNIQUES

Fréquence radio : 868-870 Mhz avec LBT, Io homecontrol® bidirectionnel tri-bandes.

Portée : 20 m à travers 2 murs en béton, 40 m avec un Repeater io.

Indice de protection : IP 30.

Température d'utilisation : 0°C à +60°C.

Dimension de l'Impresario Chronis io en mm (H x l x e) : 200 x 52 x 22.

Dimension du support en mm (H x l) : 77 x 29.

Alimentation : 3 piles type AAA (LR03), 1,5 V.

Nombre maximal de moteurs ou récepteurs io associés : 40.

Les produits électriques et électroniques endommagés tout comme les piles usagées ne doivent pas être jetés avec les ordures ménagères. Veiller à les déposer dans un point de collecte ou dans un centre agréé afin de garantir leur recyclage.



12. INDEX

<u>Désignation</u>	<u>pages</u>	<u>Désignation</u>	<u>pages</u>
Changement d'heure automatique	14	Scénario	
Crépuscule	14	Créer	7
Date et heure	14	Dupliquer	8
Journée type		Définition	2
Créer	10	Jouer	4
Définition	3	Modifier	8
Dupliquer	11	Renommer	9
Modifier	11	Scénarios pré-enregistrés	4, 8
Renommer	11	Supprimer	8
Scénarios pré-enregistrés	4, 8	Semaine type	
Supprimer	11	Créer	11
Langue	14	Définition	4
Menus (architecture)	5	Dupliquer	12
Mode automatique	4	Modifier	12
Mode manuel	4	Renommer	12
Moteurs		Scénarios pré-enregistrés	4, 8
Re-nommer	6	Supprimer	12
Suppression	8	Simulation de présence	14
Navigation	5	Support mural	15
Piles	15		